

PARTS LIST

※箱詰め内容をお確かめ下さい。十分注意しておりますが、万一、欠品や不良品がありましたら当社までご連絡ください。
 ※ランナーよりのパーツの切り離しには、十分注意して下さい。

A PARTS

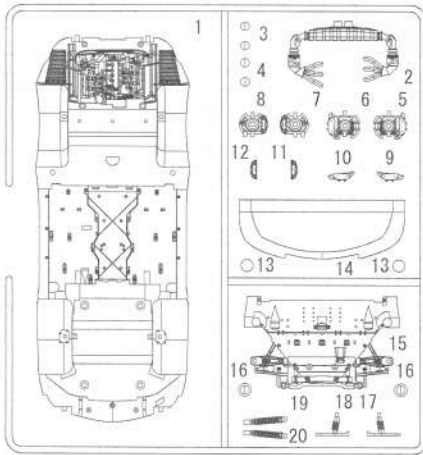

B PARTS

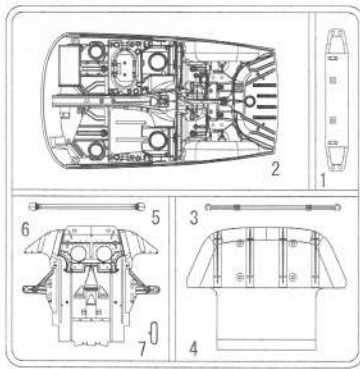

C PARTS

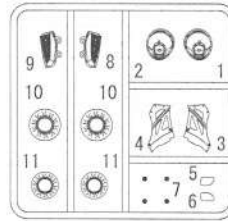

F PARTS

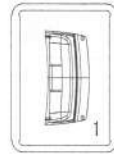

E PARTS

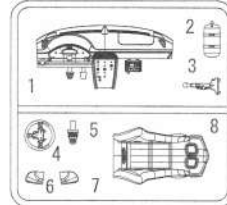

・ボディ
 ・デカール

G PARTS

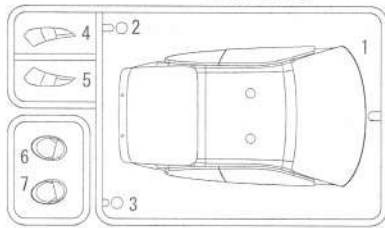

D PARTS

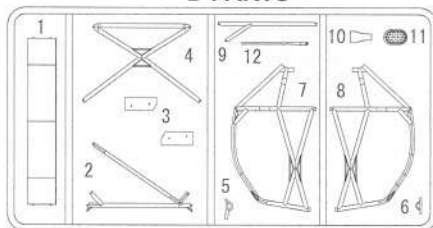

W PARTS

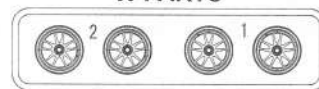

P PARTS

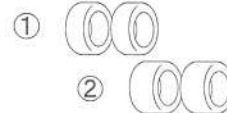

V PARTS ①



使用マークの意味



2組つくります。
 Make 2 sets.
 2 Sätze erstellen.
 Realizar dos juegos.
 同様の製作2套。



デカールをはります。
 Apply decal.
 Aufkleber anbringen.
 Coler le decalque.
 Adhiera la calcomanía.
 貼上水行紙。



接着はしません。
 Do not cement.
 Nicht kleben.
 No pague.
 No pegue.
 不合黏合。



反対側にもあります。
 Repeat for opposite side.
 Wiederholung für gegenüberliegende Seite.
 Répétition de la page précédente.
 También en el lado opuesto.
 另一邊同種製作。



注意してください。
 Besonders Beachtung sichen
 Ken (Vorsicht)
 Faire très attention (Prudence)
 Tenga cuidado
 小心留意。

MARKING & PAINTING

★ ①～⑮

※ ⑪、⑫は、⑦～⑩を塗装する場合にお使いください。

・ボディカラー BODY COLOR: H ①

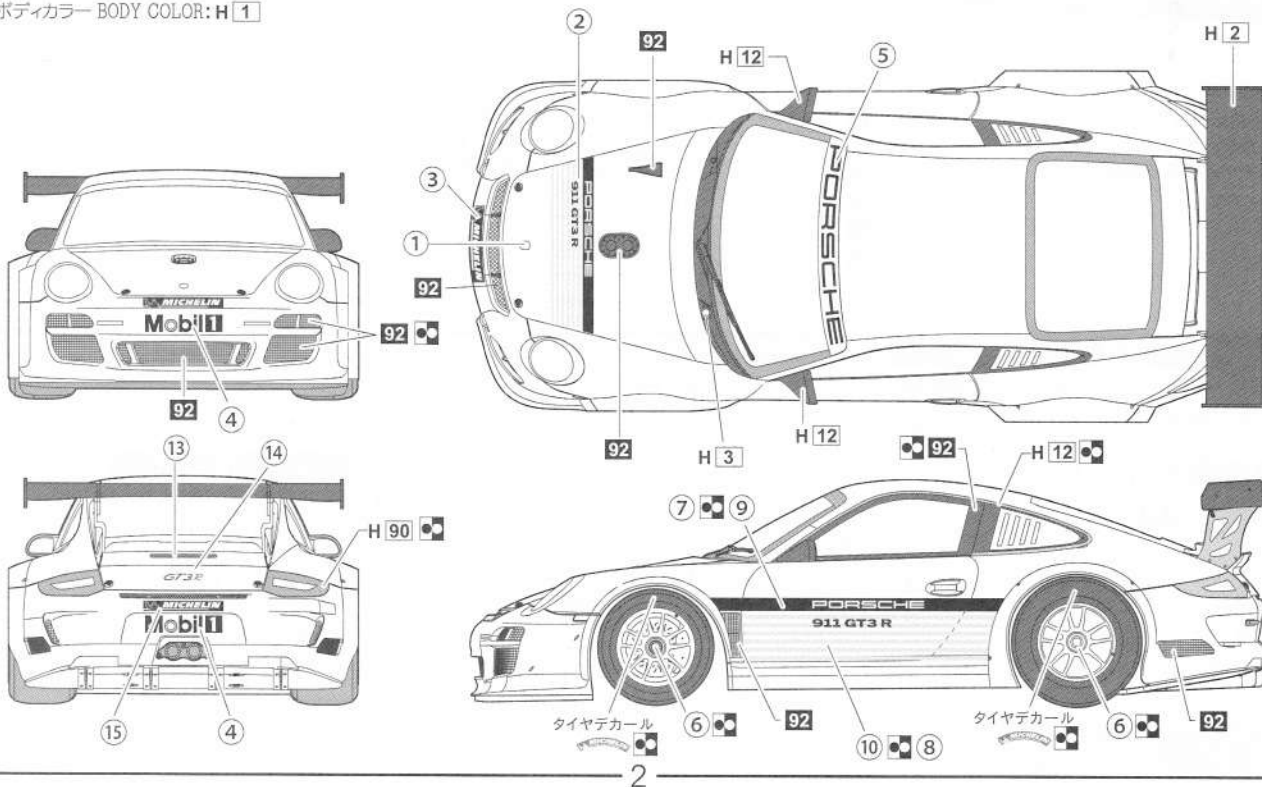



・説明書を先読みし、部品の取り付け位置を確認しながら、作業をお進め下さい。

■組み立て

組み立てには特に指示がある場合を除いて接着剤を使用して下さい。 USE GLUE TO ATTACH PARTS UNLESS OTHERWISE INDICATED.

1 ホイールの組み立て
Assembly of Wheels

Front ×2

2 シャーシの組み立て
Assembly of Chassis

Rear ×2

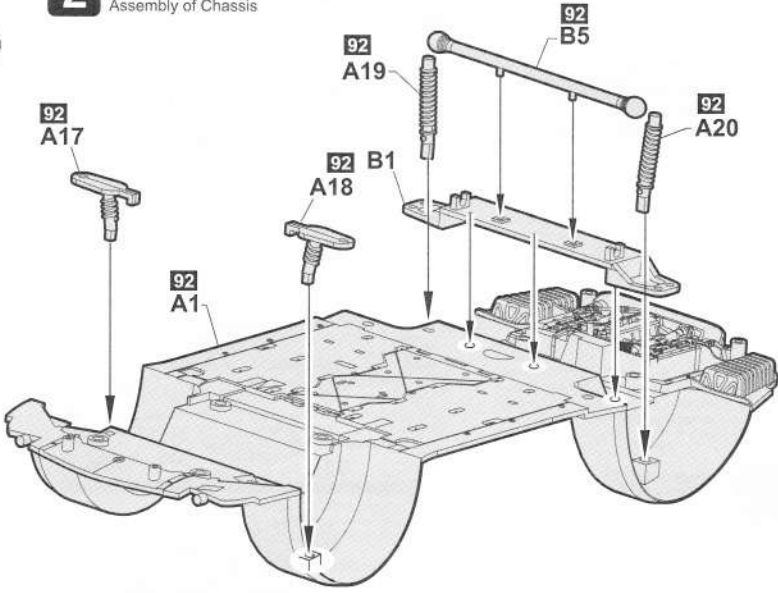
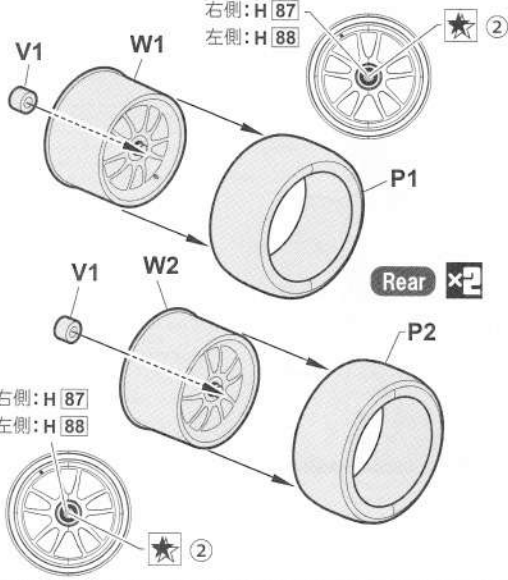

A

B

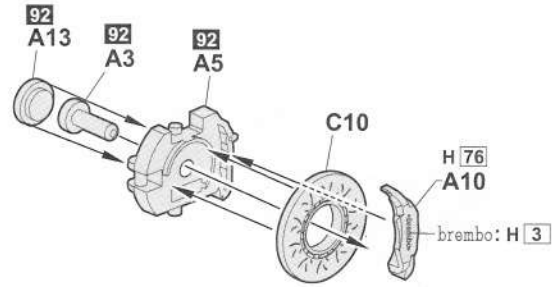
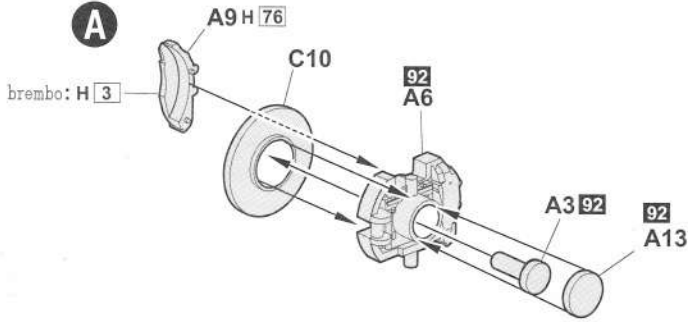

3

A

B

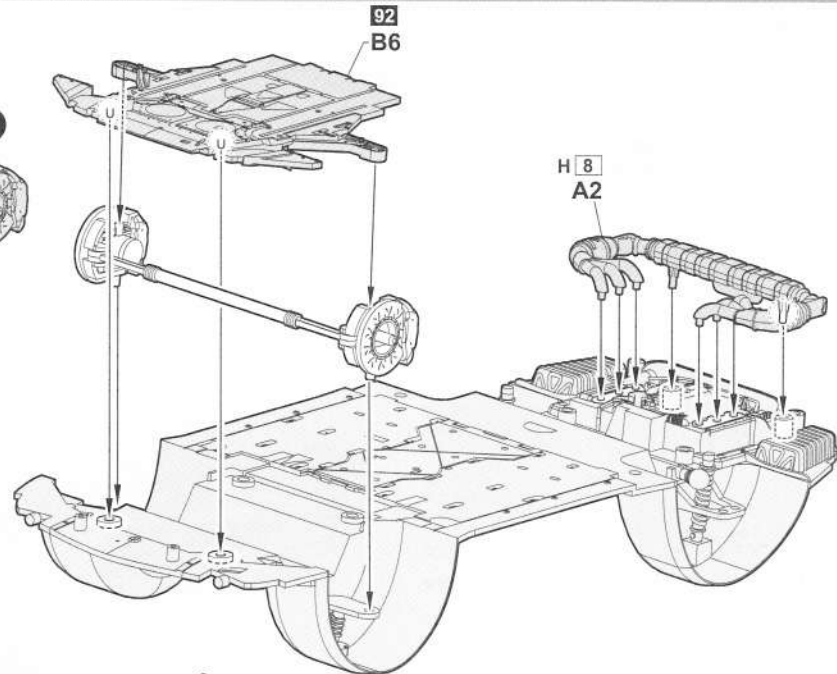
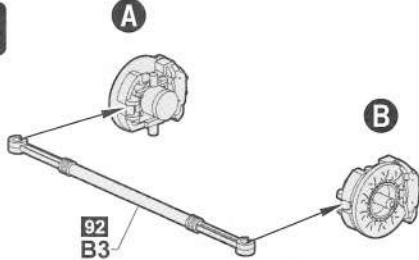

【タイヤデカールの貼り方】

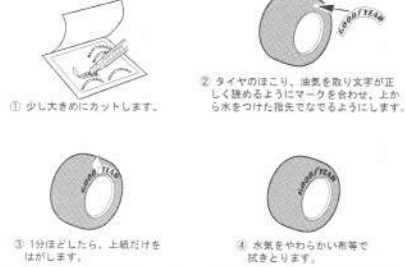

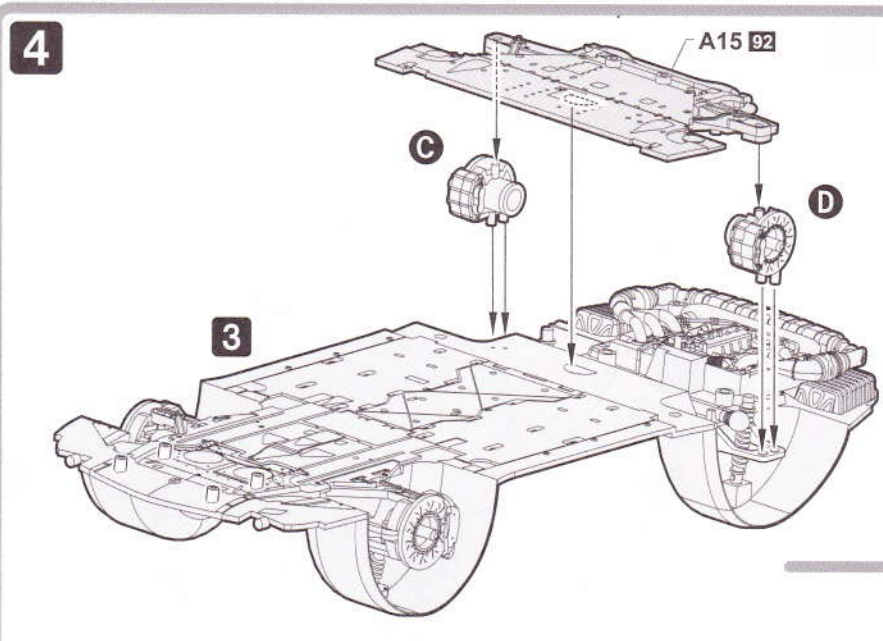
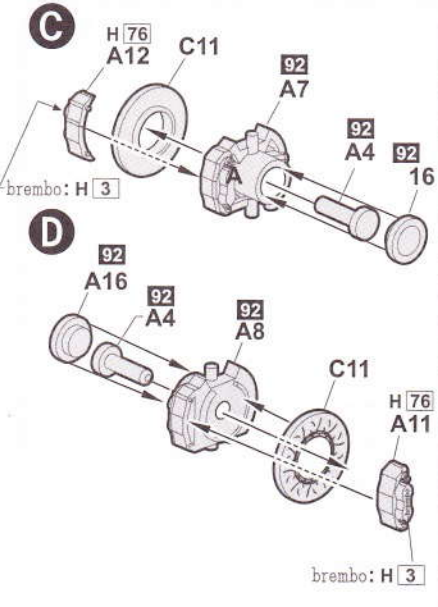

5 ダッシュボードの組み立て
Assembly of Dashboard

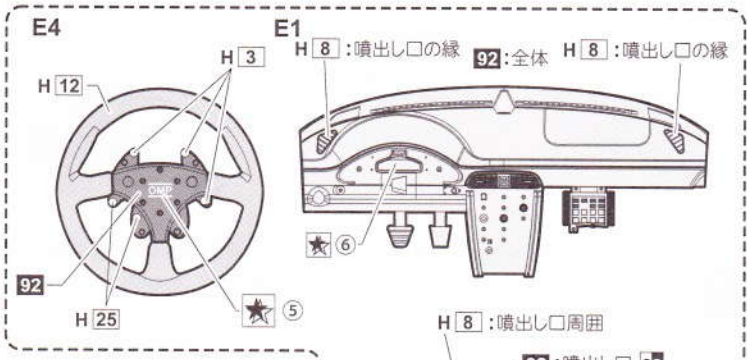
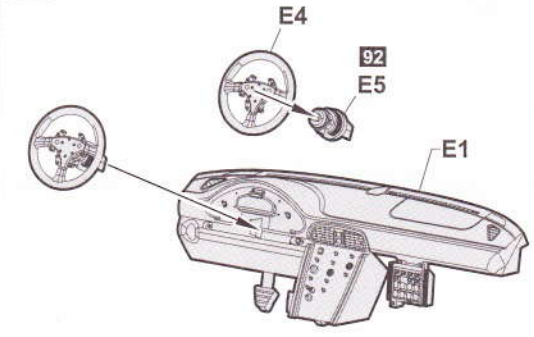

・コクピットの塗装 レーシングカーの為、内装は全て外され、車体の鋼板が剥き出し(ボディ色の白色)になっています。

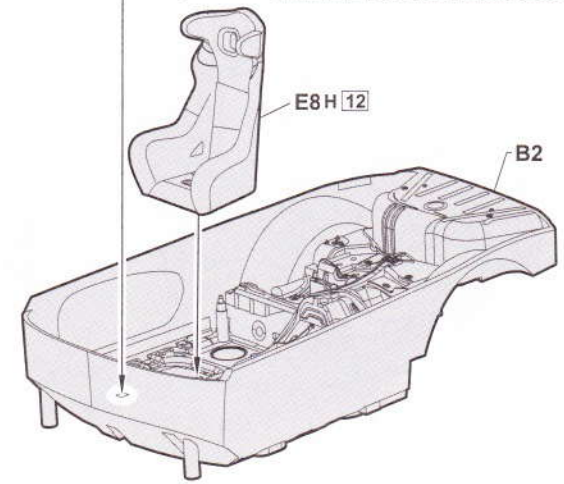
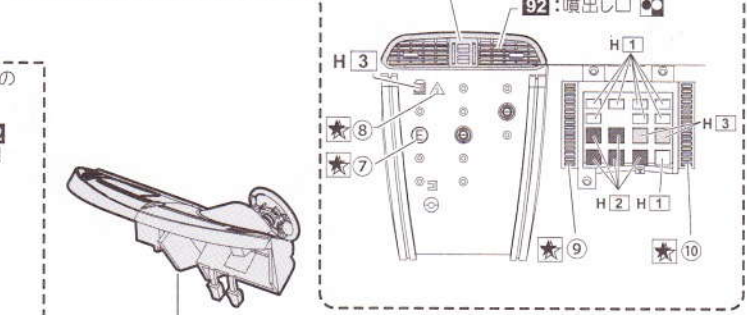
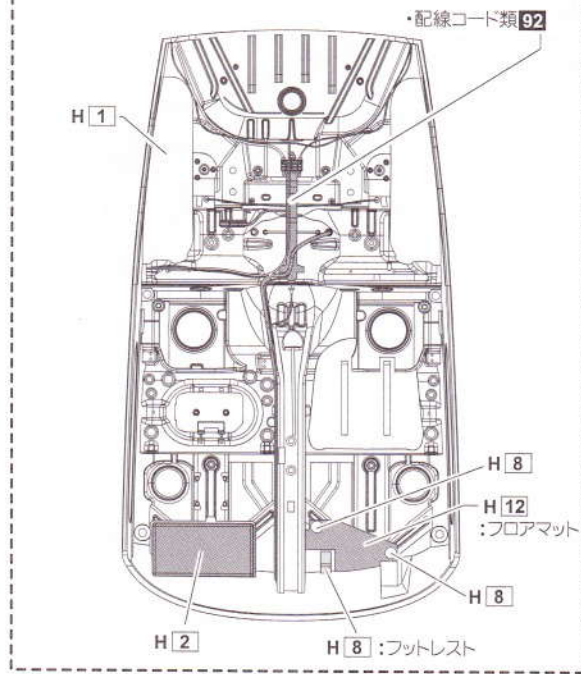

6

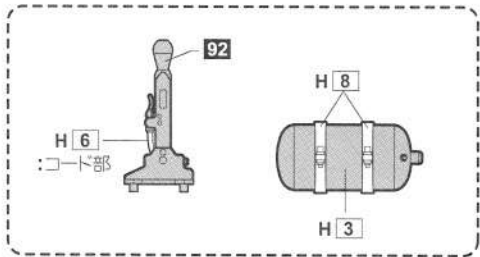

E2

E3

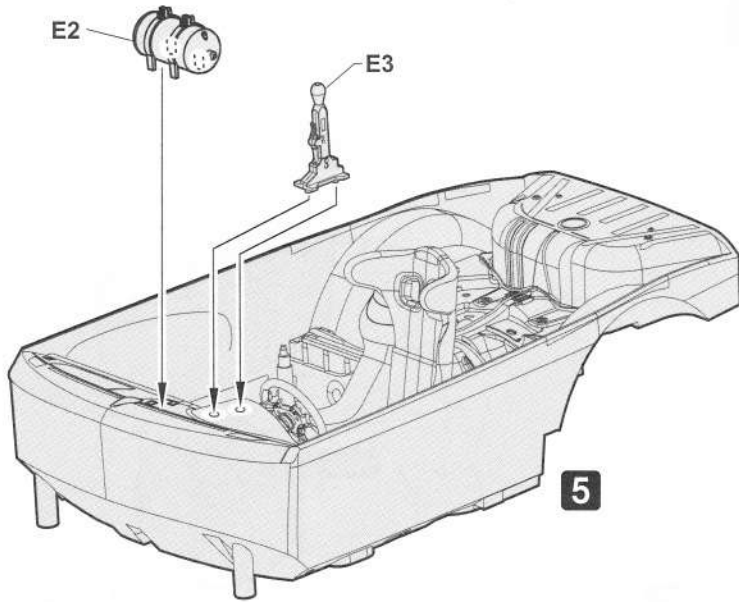

7

ロールバーの取り付け
Fixing of Roll Bar

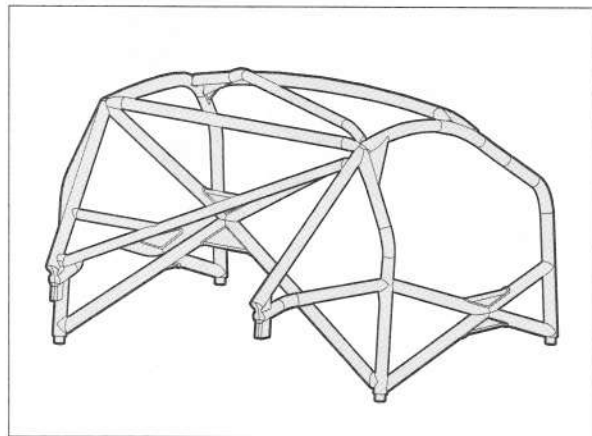
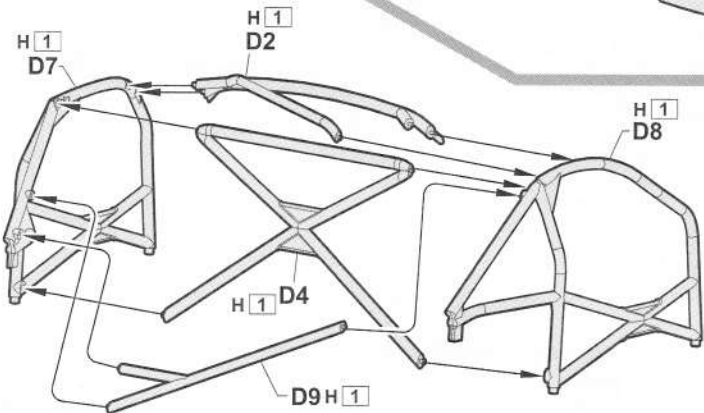

6

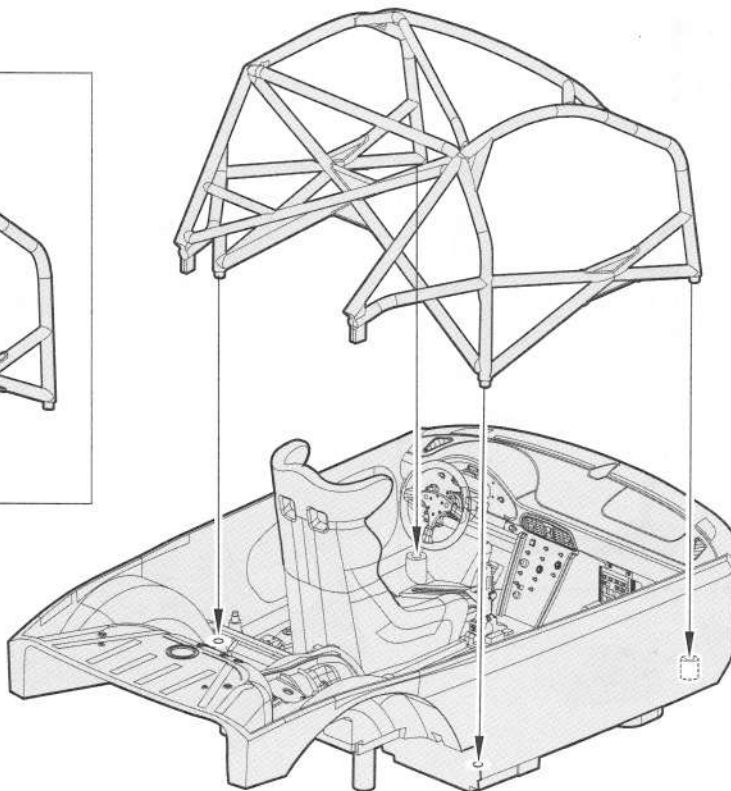

PARTS LIST

※箱詰め内容をお確かめ下さい。十分注意しておりますが、万一、欠品や不良品がありましたら当社までご連絡ください。
 ※ランナーよりのパーツの切り離しには、十分注意して下さい。

A PARTS

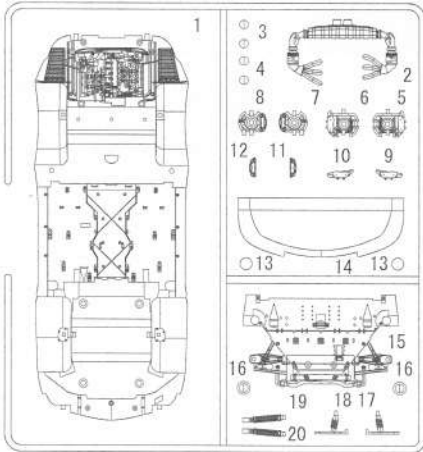

B PARTS

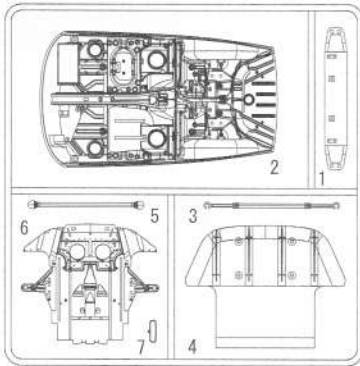

C PARTS

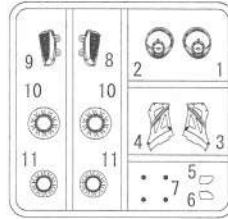

F PARTS



E PARTS

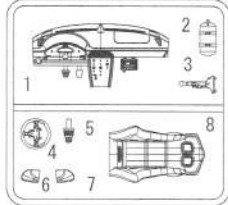

・ボディ
 ・デカール

G PARTS

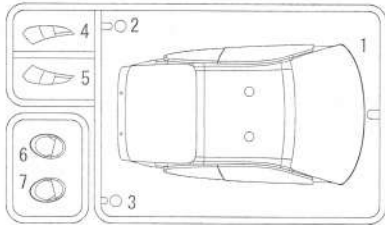

D PARTS

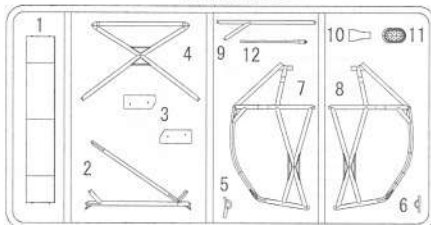

W PARTS

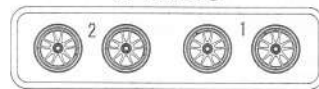

P PARTS

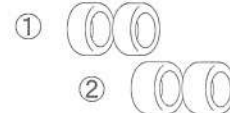

V PARTS



使用マークの意味



2組つくります。
 Make 2sets.
 2 Satze erstellen.
 Realiser deux pieces.
 Ensamble dos juegos.
 同様の製作2套。



デカールをはります。
 Apply decal.
 Abzeichen anbringen.
 Coler le decalque.
 Adhera la calcomania.
 貼上水印紙。



接着はしません。
 Do not cement.
 Nicht kleben.
 No pas coller.
 No pegue.
 不合黏合。



反対側にもあります。
 Repeat for opposite side.
 Wiederholung für gegenüberliegende Seite.
 Répétition de la page précédente.
 También en el lado opuesto.
 另一邊組裝零件。



注意してください。
 Besondere Beachtung schenken.
 Ken (Vorsicht).
 Faire très attention (Prudence).
 Tenga cuidado.
 小心留意。

MARKING & PAINTING

★ ①～⑮

※ ⑪, ⑫は、⑦～⑩を塗装する場合にお使いください。

・ボディカラー BODY COLOR: H 1

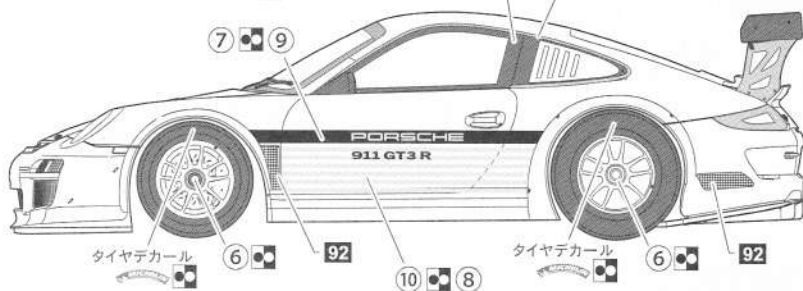
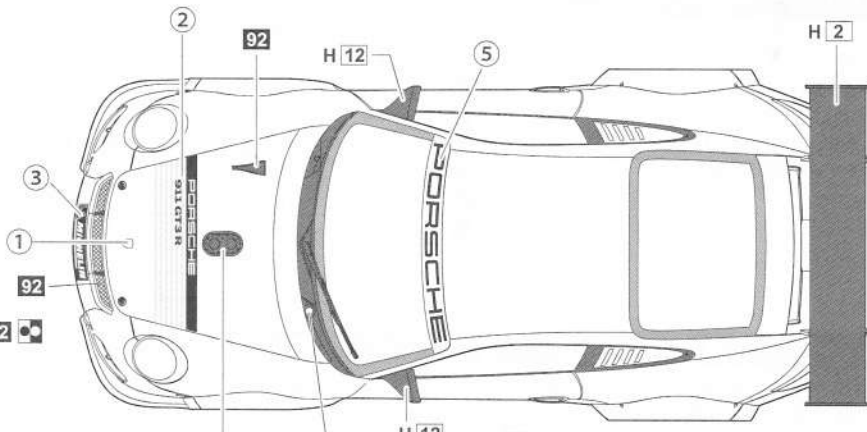
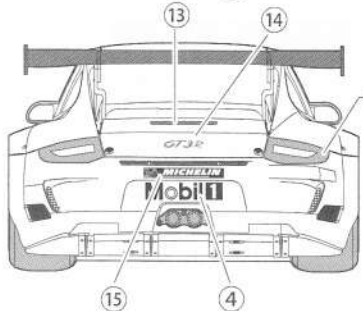

12 リヤ部品の取り付け
Attaching rear end parts

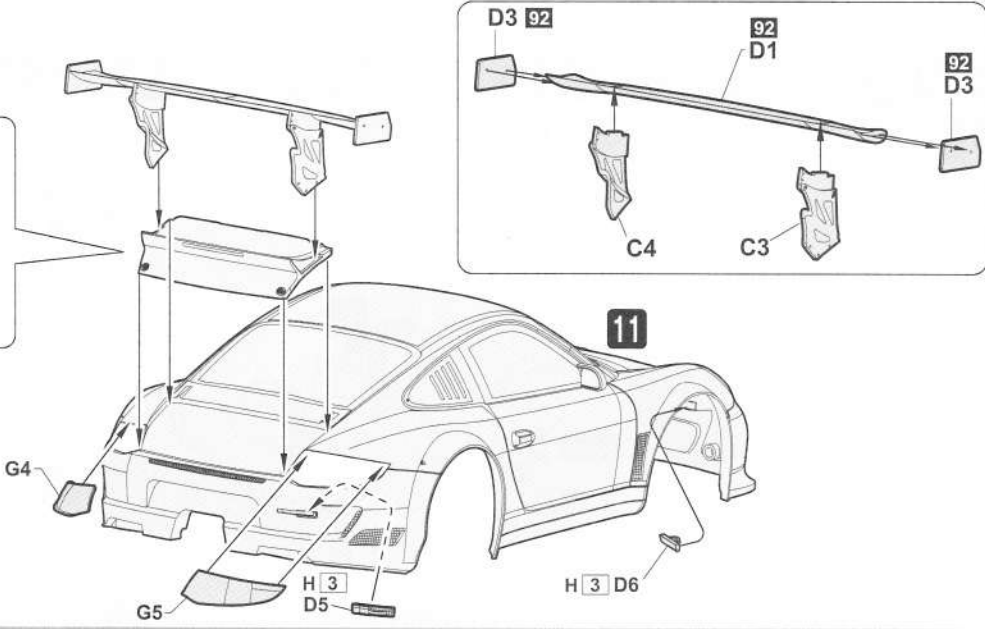
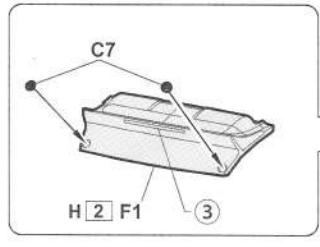

13 完成
Finish

