

FERRARI FXX



ITEM 24292

1/24 SPORTS CAR SERIES NO.292



1/24スポーツカーシリーズ フェラーリ FXX
フルディスプレイモデル

Unveiled in 2005, the FXX is the most advanced GT ever created by Ferrari and, with its limited production run of 29 cars, will provide a unique experience to an exclusive group of Ferrari's most dedicated clients. These specially-selected clients will participate in a bold and innovative technical research and development program, for which the FXX was designed, to aid in the development of state-of-the-art racing technologies. After an ad hoc driving course given by professional instructors and a traditional shakedown at the Fiorano Circuit near Maranello, the clients will undergo training in testing methods before getting behind the wheel of their cars as genuine Ferrari Test Drivers. The FXX is a machine with truly blistering performance. The carbon fiber body featuring headlights embedded in the fenders and a mobile rear spoiler configuration was redesigned for 40% more downforce. Power comes from an imposing 6262cc V12 engine rated at over 800hp and matched to a 6-speed sequential

Herausgekommen im Jahr 2005 ist der FXX der fortschrittlichste GT, den Ferrari je schuf und bei seiner limitierten Produktionszahl von 29 Autos wird er für eine Gruppe exklusiver Ferrari-Kunden zu einem einmaligen Erlebnis. Diese handverlesenen Kunden sind dann an einem breit angelegten und innovativen Forschungs- und Entwicklungsprogramm beteiligt, für welches der FXX konstruiert wurde um zur Schöpfung von Technologien nach neuestem Stand der Technik beizutragen. Nach einer Sofort-Einweisung durch professionelle Fahrlehrer und traditionellen Eingewöhnungsrunden auf dem Fiorano-Kurs bei Maranello, unterziehen sich die Kunden einem Lehrgang in Testmethoden, bevor sie sich als echte Ferrari-Testfahrer hinter das Steuer Ihres eigenen Autos setzen dürfen. Der FXX ist ein Bolide mit wahrhaft verrückter Leistung. Die Karbonfaser-Karosserie mit in die Kotflügel eingelassenen Scheinwerfern und einem beweglich ausgelegten, hinteren Spoiler wurde für 40% mehr Anpressdruck neu konstruiert. Die Leistung kommt aus einem beeindruckenden 6262cm³ V12 Motor mit mehr als 800PS, angeschlossen an ein sequentielles 6-Gang-Getriebe, das nahezu F1-

gearbox that delivers near-F1 performance with its sub-100 millisecond gear changes. Specially-designed 19-inch Bridgestone slick tires mounted on the all double-wishbone suspension ensure agility on the track, while stopping power is provided by a custom-made Brembo system with Composite Ceramic Material disc brakes. Opening the graceful gull-wing doors reveals a carbon fiber racing cockpit featuring a full roll cage, digital instrument panel, and Sparco racing bucket seats and pedals that are tailor-fitted to each Client Driver. Over the course of two years, the Client Drivers will take part in both private track sessions and official events at international circuits with the same level of support as actual racing teams, including an official team of technicians as well as maintenance and logistical support. The data gathered from these drivers during the FXX program will then be combined with suggestions from Ferrari's test drivers for use in the development of future Ferraris.

Leistung bietet mit Schaltwechslern in weniger als 100 Millisekunden. Speziell konstruierte 19-Zoll Bridgestone-Slicks, montiert an einer Doppelquerlenker-Aufhängung, sorgen für Wendigkeit auf der Strecke, während die Bremsleistung von einem individuell gefertigten Brembo-System mit Bremsscheiben aus Keramik-Verbundmaterial erbracht wird. Öffnen der stilvollen Flügeltüren gibt den Blick in das Karbonfaser-Renncockpit frei, welches über einen vollständigen Überschlagkäfig, ein digitales Instrumentenbrett und Sparco-Renn-Schalensitze verfügt, dazu Pedale, die für jeden Kunden-Fahrer maßgeschneidert werden. Im Verlauf von zwei Jahren nehmen die Kunden-Fahrer sowohl an Privatrennen als auch an offiziellen Ereignissen auf internationalen Rennstrecken teil, mit einer Unterstützung auf gleichem Niveau wie echte Rennteams einschließlich eines offiziellen Techniker-Teams und Support in Wartung und Logistik. Die von diesen Fahrern während des FXX-Programms gewonnenen Daten werden dann für die Entwicklung von zukünftigen Ferraris mit den Vorschlägen der Ferrari-Testfahrer kombiniert.

Dévoilée en 2005, la FXX est la GT la plus sophistiquée jamais produite par Ferrari. Avec une production limitée à 29 exemplaires, elle constitue une expérience unique pour le groupe très fermé des meilleurs clients Ferrari. Ces clients triés sur le volet participeront à un programme de recherche et de développement novateur sur les technologies de compétition, programme pour lequel la FXX a été spécialement conçue. Après un stage de pilotage prodigé par des instructeurs professionnels et une prise en main sur le Circuit de Fiorano près de Maranello, les clients seront initiés aux méthodes d'essais avant de pouvoir s'asseoir derrière le volant de leur voiture en tant que véritables pilotes d'essais Ferrari. La FXX est une machine aux performances étourdissantes. La carrosserie en fibre de carbone comporte des phares noyés dans les ailes et l'aileron arrière mobile est dessiné pour accroître l'appui au sol de 40%. La puissance monstrueuse est fournie par un imposant V12 de 6.462cm³ délivrant plus de 800cv. Elle est transmise par une boîte séquentielle à six rapports. Avec un temps de passage

inférieur à 100 millisecondes, les performances sont proches de celles d'une F1. Les pneus slicks Bridgestone spécialement conçus pour elle et une suspension à double triangulation intégrale assurent à la FXX une tenue de route phénoménale tandis que le freinage est confié à des freins à disques en céramique composite Brembo à la mesure de ses performances. L'ouverture des portières en aile de mouette révèle un cockpit de compétition en fibre de carbone avec cage anti-crash complète, instruments de bord digitaux, sièges baquets Sparco et des pédales adaptées à la morphologie de chaque Pilote Client. Pendant deux ans, ces derniers participeront aux essais sur piste privée et aux courses officielles sur les circuits internationaux avec la même assistance technique que celle des véritables teams de compétition, incluant même des mécaniciens d'usine et le support logistique. Les données collectées par ces pilotes durant le programme FXX seront additionnées aux suggestions des pilotes d'essais Ferrari et utilisées pour le développement des futures Ferrari.

FERRARI FXX

総生産台数29台という希少性もさることながら、オーナー自身がテストドライバーとなって今後の技術開発に参画するという独特のプログラムを採用して話題を集めたのが、2005年に発表されたフェラーリのスーパープレミアムスポーツ、FXXです。世界中のフェラーリ・カスタマーの中から選ばれたオーナーは、まずフェラーリが所有するフィオラノ・サーキットにおいてFXXについての数々のレクチャーを受け、実車をシェイクダウン。その後、マシンはフェラーリ本社で保管されるか、自身のガレージに持ち帰るかを選択することになります。そして、納車後2年間にわたってサーキット走行やフェラーリ・オフィシャルイベントへの参加を支援されるのです。そのサービス内容は、レーシングマシンと同様の事前準備から走行後のメンテナンスまでが含まれています。さらに、走行データは各代理店を通してフェラーリに集められ、今後の市販車開発のデータとして使用。フェラーリとしてはもちろん、世界中のどの自動車メーカーでも行われていない大胆な構想が盛り込まれたスペシャルモデルなのです。

多くのレーシングカーや高性能なロードカーを送り出してきたフェラーリにとっても、今回のFXXは全く異色の存在といえるでしょう。公道を走ることにはできず、かといって純然たるコンペティションマシンでもない、サーキット走行専用車として位置づけられたFXX。スーパープレミアムスポーツのエンツォ・フェラーリをベースとしながら、その実態は似て非なるものといえます。エンツォ・フェラーリの空力をいっそう磨いたフォルムは、ボディパネルのすべてがカーボン製とされ、ダウンフォースは実に40%も高められています。フロントはプロジェクターヘッドライトを埋め込んだフェンダー、エアインテークを設置したノーズによりいっそう精悍さを増した表情を見せます。一方、リヤエンドは形状が大きく変更され、中央部分に可変ウイング、その左右にボックス形状のサブウイングを装備。ディフューザーの機能を十分に発揮させるために、エキゾーストパイプはサブウイング直下の高い位置に置かれました。エンジンは排気量6262ccのV型12気筒。エンツォに対して排気量を264ccアップし、圧縮比を13.4に高め、インテークの長さを短縮するなどのチューニングにより800馬力オ

ーバーを実現。1/100秒のシフトスピードを誇る6速セミオートのF1マチックが組み合わされています。前後のブッシュロッドタイプのダブルウィッシュボーンサスペンションもサーキット走行を意識したもので、リザーバータンクを持たないダンパーは伸び側/縮み側それぞれに12段階の繊細なセッティングが可能。セラミックコンポジットブレーキも専用開発され、フロントノーズ下中央から冷却エアを導入するクーリングシステムを備えています。タイヤも専用のブリヂストン製スリックが標準装備。レイン用としてエンツォ・フェラーリの標準タイヤも用意されています。アクリル製のスライドウインドウを装備したドアをはね上げると、まず目にはいるのが極太のロールケージ。カーボンで覆われたコックピット内にはシュロス製フルハーネスシートベルト付きのスパルコ製のフルバケットシートが備わり、エアジャッキや消火器なども装備されサーキット専用車の性格を物語ります。メーターパネルはフルデジタル表示。ウォームアップ、ブラクティス、レースの各表示モードを持ち、走行中の各種データをデータロガーを通して合計で39項目出力することも可能です。また、エンジンルームとコックピットの間にあるバルクヘッドは、窓がふさがれたために室内から後方の確認ができません。そのためルーフ後端の突起にカメラを内蔵して、ダッシュボードのモニターに後方の映像が映し出されるようになっていました。スーパーGTを戦う純レーシングマシンにも匹敵する内容に仕上げられたFXXのハイパフォーマンスは、これまでの市販フェラーリの性能を遙かに超えるものなのです。

2006年9月、ドイツのニュルブルクリンクサーキットで開催されたフェラーリ・レーシングデイズに30番のゼッケンを付けた漆黒のフェラーリFXXが姿を現しました。この30台目となるブラックカラーのフェラーリFXXは、このイベントの翌週、F1イタリアGPで引退を表明することとなる希代のF1ドライバー、ミハエル・シューマッハ選手にプレゼントされたものとも言われます。シューマッハ選手の走行データも他のオーナードライバーのそれと同様に重要な開発データとなるなら、今後発売されるフェラーリ各車にとってまた大きな魅力が加わることになるでしょう。



Photograph of the actual Ferrari FXX is provided courtesy of Ferrari SpA.

RECOMMENDED TOOLS

●用意する工具 / Recommended tools /
Benötigtes Werkzeug /
Outilsage nécessaire

接着剤 (プラスチック用)
Cement
Kleber
Colle

ニッパー
Side cutters
Seltenschneider
Pince coupante

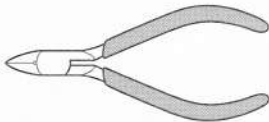

ナイフ
Modeling knife
Modelliermesser
Couteau de
modélisme



ピンセット
Tweezers
Pinzette
Précèlles



デカールバサミ
Scissors
Schere
Ciseaux



+ドライバー (小)
+Screwdriver (small)
+Schraubenzieher (klein)
Tournevis+(petite)



★この他に紙ヤスリやウエス、セロファンテープ、タミヤ・マスキングテープがあると便利です。
★Soft cloth, sand paper, adhesive tape and masking tape will also assist in construction.
★Weiches Tuch, Sandpapier, Klebeband und Abklebeband sind beim Bau sehr hilfreich.
★Un chiffon doux, du papier abrasif, de la bande adhésive et de la bande cache seront également utiles durant le montage.

PAINTS REQUIRED

TS-8 ●イタリアンレッド / Italian red /
Italienisches Rot / Rouge Italien
TS-29●セミグロスブラック / Semi gloss black /
Seidenglanz Schwarz / Noir satiné
X-1 ●ブラック / Black / Schwarz / Noir
X-2 ●ホワイト / White / Weiß / Blanc
X-6 ●オレンジ / Orange / Orange / Orange
X-7 ●レッド / Red / Rot / Rouge
X-8 ●レモンイエロー / Lemon yellow / Zitronengelb / Jaune citron
X-10 ●ガンメタル / Gun metal / Metall-Grau / Gris acier

X-11 ●クロームシルバー / Chrome silver /
Chrom-Silber / Aluminium chromé
X-12 ●ゴールドリーフ / Gold leaf / Gold Glänzend / Doré
X-13 ●メタリックブルー / Metallic blue /
Blau-Metallic / Bleu métallisé
X-18 ●セミグロスブラック / Semi gloss black /
Seidenglanz Schwarz / Noir satiné
X-26 ●クリアーオレンジ / Clear orange /
Klar-Orange / Orange translucide
X-31 ●チタンゴールド / Titanium gold / Titan-Gold / Titane doré
X-32 ●チタンシルバー / Titanium silver / Titan-Silber / Titane argenté

XF-1 ●フラットブラック / Flat black / Matt Schwarz / Noir mat
XF-2 ●フラットホワイト / Flat white / Matt Weiß / Blanc mat
XF-16●フラットアルミ / Flat aluminium /
Matt Aluminium / Aluminium mat
XF-19●スカイグレイ / Sky grey / Himmelgrau / Gris ciel
XF-53●ニュートラルグレイ / Neutral grey /
Mittelgrau / Gris neutre
XF-56●メタリックグレイ / Metallic grey /
Grau-Metallic / Gris métallisé
XF-63●ジャーマングレイ / German grey /
Deutsches Grau / Gris Panzer

ATTENTION!
PHOTO ETCHED
PARTS
NOT INCLUDED

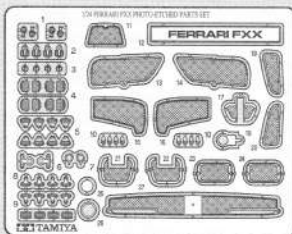

DP

★このマークはディテールアップセット用の指示です。説明図中では、ディテールアップパーツの1/24フェラーリFXX (Item12616) の取り付け方が指示されています。別にお買い求めください。
★Instructions outlined in this manual for photo-etched parts are to be followed only if installing 12616 1/24 Scale FERRARI FXX Photo-Etched Parts Set (sold separately).
★Die in der Bauanleitung angegebenen Anweisungen für fotogezätzte Teile betreffen ausschließlich den Einbau des (getrennt erhältlichen) Sets 12616 Maßstab 1:24 FERRARI FXX fotogezätzte Teile.
★Les instructions de pose des pièces photo-découpées apparaissant dans la notice d'assemblage concernent le Jeu de Pièces Photo-Découpées pour FERRARI FXX au 1/24 réf. 12616 (disponible séparément).

APPLYING DECALS



《スライドマークのはりかた》

- ①はりたいマークをハサミで切り取ります。
- ②マークをぬるま湯に10秒ほどひたしてからタオル等の布の上におきます。
- ③台紙のはしを手で持ち、貼る位置にマークをスライドさせてモデルに移してください。
- ④指に少し水をつけてマークをぬらしながら、正しい位置にずらしします。
- ⑤やわらかい布でマークの内側の気泡をおし出しながら、おしつけるようにして水分をとります。

DECAL APPLICATION

1. Cut off decal from sheet.

2. Dip the decal in tepid water for about 10 sec. and place on a clean cloth.

3. Hold the backing sheet edge and slide decal onto the model.

4. Move decal into position by wetting decal with finger.

5. Press decal gently down with a soft cloth until excess water and air bubbles are gone.

ANBRINGUNG DES ABZIEHBILDES

1. Abziehbild vom Blatt ausschneiden.

2. Das Abziehbild ungefähr 10 Sek. in lauwarmes Wasser tauchen, dann auf sauberen Stoff legen.

3. Die Kante der Unterlage halten und das Abziehbild auf das Modell schieben.

4. Das Abziehbild an die richtige Stelle schieben und dabei mit dem Finger das Abziehbild naßmachen.

5. Das abziehbild mit weichem Stoff ganz andrücken, bis kein überflüssiges Wasser und keine Luftblasen mehr vorhanden sind.

APPLICATION DES DECALOMANIES

1. Découpez la décalcomanie de sa feuille.

2. Plongez la décalcomanie dans de l'eau tiède pendant 10 secondes environ et poser sur un linge propre.

3. Retenez la feuille de protection par le côté et glissez la décalcomanie sur le modèle réduit.

4. Placez la décalcomanie à l'endroit voulu en l mouillant avec un de vos doigts.

5. Pressez doucement la décalcomanie avec un tissu doux jusqu'à ce que l'eau en excès et les bulles aient disparu.

METAL TRANSFER



《インレットマークの貼り方》

- ①はりたいインレットマークを台紙ごと切り取ります。
- ②台紙からインレットマークのついた透明シールをはがして、所定の位置にはります。
- ③シールの上からインレットマークを車体にごすりつけます。
- ④車体にインレットマークが確実に付いているか確かめながら、ゆっくりとシールをはがします。

HOW TO APPLY METAL TRANSFERS

- ① Cut around metal transfer using a sharp

modeling knife.

② Remove the metal transfer and transparent film from lining, using tweezers.

③ Place the film and metal transfer into position and rub the metal parts lightly.

④ Carefully peel away the transparent film from model and metal transfer, making sure the metal transfer stays on the model.

WIE METALL-STICKER ANGEBRACHT WERDEN

① Schneiden Sie mit einem scharfen Modelliermesser um den Metall-Sticker herum.

② Entfernen Sie mit einer Pinzette den Metall-Sticker und die Transparentfolie von den Kennzeichnungslinien.

③ Die Folie und den Metall-Sticker an die entsprechende Stelle plazieren und festrubbeln.

④ Schaben Sie sicher, daß das Metall nicht mit abgezogen wird.

COMMENT APPLIQUER LES TRANSFERTS METAL

① Découper le motif à l'aide d'un couteau de modéliste pointu.

② Retirer le transfert métal et le film transparent du support à l'aide de précelles.

③ Placer le film et le transfert métal à l'endroit souhaité puis frotter fermement.

④ Enlever délicatement le film transparent en s'assurant que le métal ne se décolle pas du modèle.

INSTANT CEMENT

《瞬間接着剤について》

- ★通常は塗装する前に使用します。その際、接着面の油分を十分に取ってください。塗装後に接着する場合は接着面の塗料を落としてから使用します。この時、塗料が残っていると接着力が極端に低下するので注意しましょう。
- ★接着剤をつけすぎると接着力が落ちるだけでなく、白化しやすくなるので注意してください。
- ★劣化した接着剤は使用しないでください。不要な部品で試してから使用してください。
- ★使用する際は瞬間接着剤の取扱説明をよくよんでからご使用ください。

INSTANT CEMENT

★ Remove any paint or oil from cementing surface before affixing parts.

★ Use only a small amount of cement. Too much cement will make joints turn white and lose adhesion.

★ Do not use old cement. Test cement first with unnecessary parts such as sprues before use.

★ Carefully read instructions on use before cementing.

SEKUNDENKLEBER

★ Entfernen Sie alle Farbe und Ölflecke von der Kleboberfläche bevor sie Teile ankleben.

★ Verwenden Sie nur geringe Mengen Klebstoff. Bei zuviel Klebstoff kann sich die Verbindung verschieben und die Haftkraft verloren gehen.

★ Verwenden Sie keinen alten Klebstoff. Testen Sie den Kleber vor der Anwendung zuerst mit nicht benötigten Teilen etwa vom Spritzling.

★ Vor dem Kleben die Gebrauchsanleitung sorgfältig lesen.

COLLE RAPIDE

★ Enlever les traces de peinture ou de graisse des surfaces de contact avant de coller les pièces.

★ N'utiliser qu'une petite quantité de colle. Un excès peut blanchir les lignes de joint et limiter l'adhésion.

★ Ne pas utiliser une colle périmée. Tester la colle sur des pièces inutilisées comme des morceaux de grappes avant utilisation effective.

★ Lire soigneusement les instructions avant de coller.

UNDER PAINTING

《下塗り塗装》

- 色の濃い成形品を塗装するときや、もっと発色をよくしたいとき、または外側と内側の塗装色が異なるときには下塗り塗装をしましょう。発色をよくし、下地の色が透けるのを押さえます。まず、塗装する物をタミヤ・ファインサーフェイサー（ホワイト）で塗装します。それが完全に乾いたら本来の色を塗ってください。さらにツヤを出したい場合はタミヤ・モデリングワックスで磨きあげます。

UNDERCOATING

When painting light color on dark-colored plastic, proper undercoating procedure provides a

beautiful finish: firstly, apply Tamiya surface primer. When it dries, paint white. Finally, paint your desired color. Polish using Tamiya modeling wax for glossier finish.

VORLACKIERUNG

Sollen helle Farben auf dunklem Plastik lackiert werden, ergibt eine passende Vorlackierung die schönste Oberfläche: zuerst Tamiya Grundierung auftragen. Sobald diese trocken ist, weiß lackieren. Schließlich die gewünschte Farbe lackieren. Für Hochglanz mit Tamiya Modellbau-Wachs aufpolieren.

SOUS-COUCHE

Lorsqu'on peint une teinte claire sur une base sombre, l'application d'une sous-couche permet d'obtenir un fini impeccable. Dans un premier

temps, appliquer de l'apprêt en bombe Tamiya Surface Primer. Une fois sec, passer une couche de blanc par dessus. Peindre ensuite la teinte définitive. Polir avec du polish Tamiya Modeling Wax pour obtenir un fini brillant.

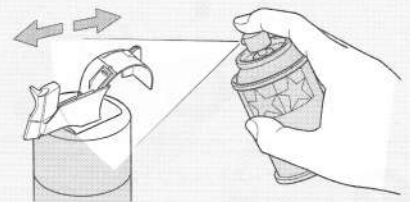

MASKING

《ウインドウのマスキングと塗装》

- ウインドウ部品を塗装するときはマスキングシールを使用します。マスキングシールは場所にあったシールを貼ってください。
- ①ウインドウの彫刻にあわせて内側からマスキングシールを貼ります。隙間から塗料が入らないようにしっかりと貼ってください。
- ②説明書の中で指示された部分をタミヤカラーで塗装してください。スプレーを使用するときはマスキングシールの貼られていない面もマスキングテープ（別売）でマスキングしてください。
- ③塗料が完全に乾ききる前にマスキングをはがします。

PAINTING WINDOW

- Paint windows using masking seals included in

kit. Masking seal numbers correspond to parts numbers.

1. Refer to the instructions and mask off windows from inside (interior) using masking seals included in kit.

2. Paint windows with Tamiya paints. When using spray paint, mask off the other sides using masking tape (available separately).

3. Before paint has completely cured, remove masking seals.

BEMALUNG DER SCHEIBEN

● Die Fenster unter Verwendung der beiliegenden Abkleber lackieren. Die Nummer der Abkleber entspricht der Teilenummer.

1. Beachten Sie die Bauanleitung und kleben Sie Fenster von innen (Innenraum) mit den im Bausatz enthaltenen Abklebern ab.

2. Lackieren Sie die Fenster mit Tamiya-Farben.

Bei Verwendung von Sprühfarben ist auch die Rückseite unter Verwendung von (getrennt erhältlichem) Abklebeband abzukleben.

3. Abkleber vor dem endgültigen Trocknen der Farbe anziehen.

PEINTURE DES VITRES

● Peindre les vitres en utilisant les masques inclus dans le kit. Les numéros des masques correspondent aux numéros des pièces.

1. Se reporter aux instructions et cacher les vitres de l'intérieur en employant les masques fournis dans le kit.

2. Peindre les vitres avec des peintures Tamiya. Si on utilise de la peinture en bombe, cacher les autres zones avec de la bande cache.

3. Enlever les masques avant séchage complet de la peinture.

作る前には必ず
お読みください。
READ BEFORE ASSEMBLY.
ERST LESEN - DANN BAUEN.
A LIRE AVANT ASSEMBLAGE.



- お買い求めの際、または組立の前には必ず内容をお確かめください。万一不良部品、不足部品などがありました場合には、お買い求めの販売店にご相談ください。なお、組み立てを始められたあとは、製品の返品交換には応じかねます。
- 組み立てる前に説明書をよく見て、全体の流れをつかんでください。
- このキットには接着剤は含まれていません。プラスチ

ック用接着剤(タミヤセメント)を別にお買い求めください。

- 接着剤、塗料は必ずプラスチック用を使用し、換気には十分注意してください。
- メッキ部品を接着する際は、必ず接着面のメッキをはがしてください。
- このマークは塗装指示のマークです。このキットに必要な塗料は、2ページの《使用する塗料》を参考にしてください。
- Study and understand the instructions thoroughly before beginning assembly.
- Read and follow the instructions supplied with paints and/or cement, if used (not included in kit).
- Use cement sparingly and ventilate room while constructing.
- Remove plating from areas to be cemented.
- This mark denotes numbers for Tamiya Paint colors. Refer to P2 for paints required.
- Vor dem Zusammenbau die Bauanleitung gründlich studieren.

●Wenn Sie Farben und/oder Kleber verwenden (nichtim Bausatz enthalten) beachten und befolgen Sie die dort beiliegenden Anweisungen.

- Nicht zuviel Klebstoff verwenden (separat erhältlich)
- An den Klebestellen muß die Chromschicht abgeschabt werden.
- Dieses Zeichen gibt die Tamiya Farbnummern an. Siehe S.2 für benötigte Farben.
- Etudier et bien assimiler les instructions avant de débiter l'assemblage.
- Lire et suivre les instructions d'utilisation des peintures et ou de la colle, si utilisées (non incluses dans le kit).
- Utiliser aussi peu que possible la colle et aérer la pièce pendant la construction.
- Enlever le revêtement chromé des parties à encoller.
- Ce signe indique la référence de la peinture TAMIYA à utiliser. Se référer à la page 2 pour les peintures à employer.

注意

●工具の使用には十分注意してください。特にナイフ、ニッパーなどの刃物によるケガや事故に注意してください。●接着剤や塗料は使用する前にそれぞれの注意書きをよく読み、指示に従って正しく使用し、使用する時は換気に十分注意してください。●小さなお子様がいる所での作業はやめてください。小さな部品の飲み込みや、ビニール袋をかぶっての窒息などの危険な状況が考えられます。●エッチングパーツはたいへん薄く、手などを切りやすいので取り扱いには十分注意してください。

CAUTION

●When assembling this kit, tools including knives are used. Extra care should be taken to avoid personal injury. ●Read and follow the instructions supplied with paint and/or cement, if used (not

included in kit). Use plastic cement and paints only. ●Keep out of reach of small children. Children must not be allowed to put any parts in their mouths, or pull vinyl bag over their heads. ●Extra care should be taken to avoid personal injury when handling the photo etched parts.

VORSICHT

●Beim Zusammenbau dieses Bausatzes werden Werkzeuge einschließlich Messer verwendet. Zur Vermeidung von Verletzungen ist besondere Vorsicht angebracht. ●Wenn Sie Farben und/oder Kleber verwenden (nicht im Bausatz enthalten), beachten und befolgen Sie die dort beiliegenden Anweisungen. Nur Klebstoff und Farben für Plastik verwenden. ●Bausatz von kleinen Kindern fernhalten. Verhüten Sie, daß Kinder irgendwelche Bauteile in den Mund nehmen oder Plastiktüten

über den Kopf ziehen. ●Beim Umgang mit den fotogezähten Teilen sollte man besondere Vorsicht walten lassen, um Verletzungen zu vermeiden.

PRECAUTIONS

●L'assemblage de ce kit requiert de l'outillage, en particulier des couteaux de modélisme. Manier les outils avec précaution pour éviter toute blessure. ●Lire et suivre les instructions d'utilisation des peintures et ou de la colle, si utilisées (non incluses dans le kit). Utiliser uniquement une colle et des peintures spéciales pour le polystyrène. ●Garder hors de portée des enfants en bas âge. Ne pas laisser les enfants mettre en bouche ou sucer les pièces, ou passer un sachet vinyl sur la tête. ●Manipuler les pièces en métal photo-découpé avec précaution pour éviter les blessures.

1 エンジンの組み立て Engine Motor Moteur

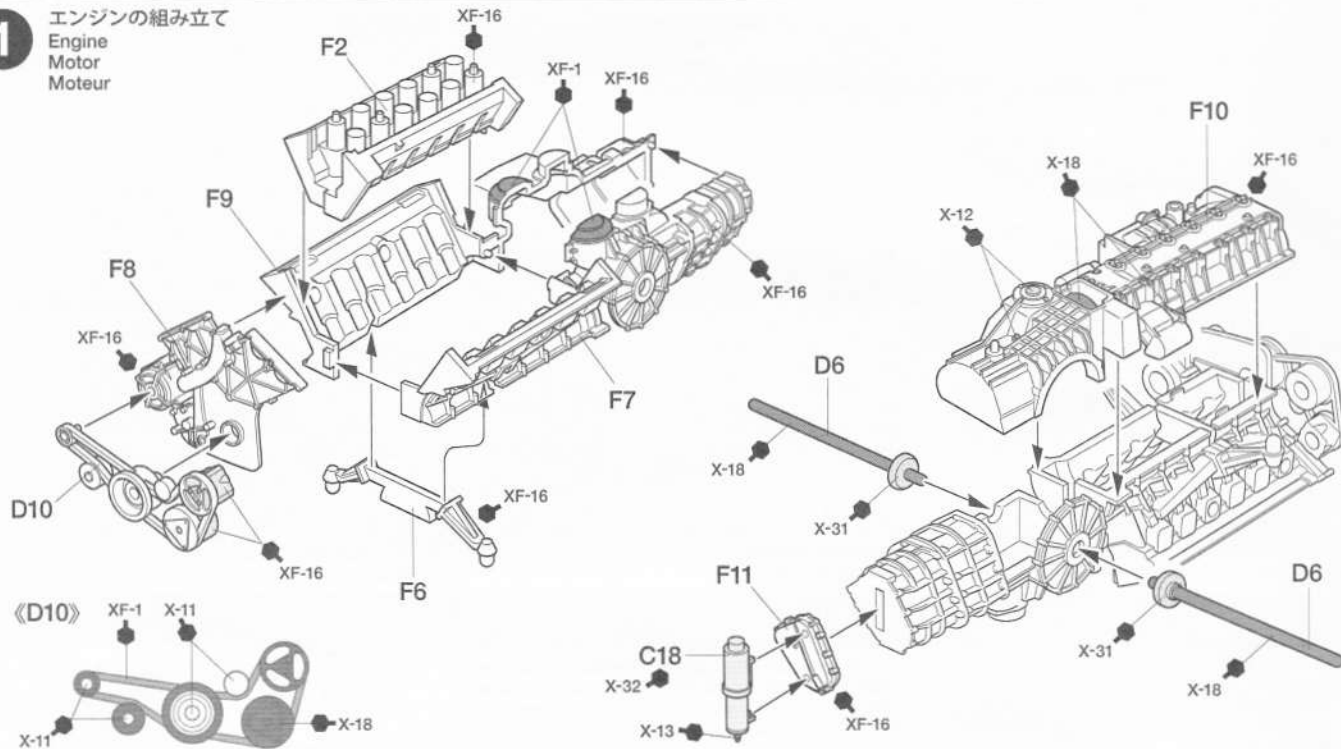

2 《エキゾーストパイプ:L》 Exhaust (left) Auspuffrohr (links) Echappements (gauche)

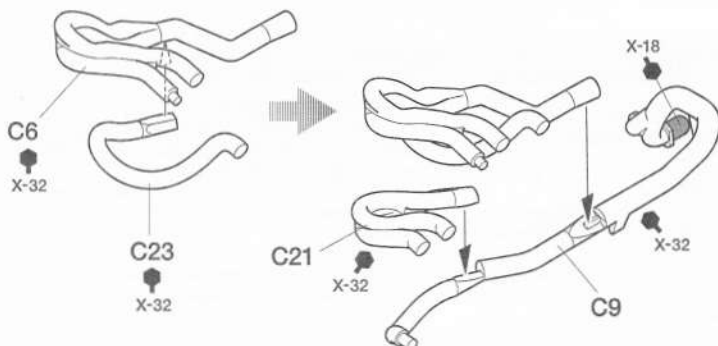

《エキゾーストパイプ:R》 Exhaust (right) Auspuffrohr (rechts) Echappements (droit)

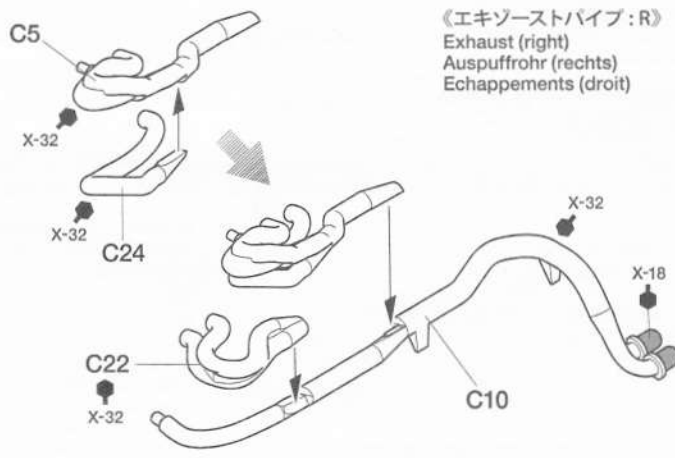

3 エキゾーストパイプの取り付け
Attaching exhaust
Einbau des Auspuffs
Fixation des échappements

 指示の番号のスライドマークをはります。
Number of decal to apply.
Nummer des Abziehbildes, das anzubringen ist.
Numéro de la décalcomanie à utiliser.

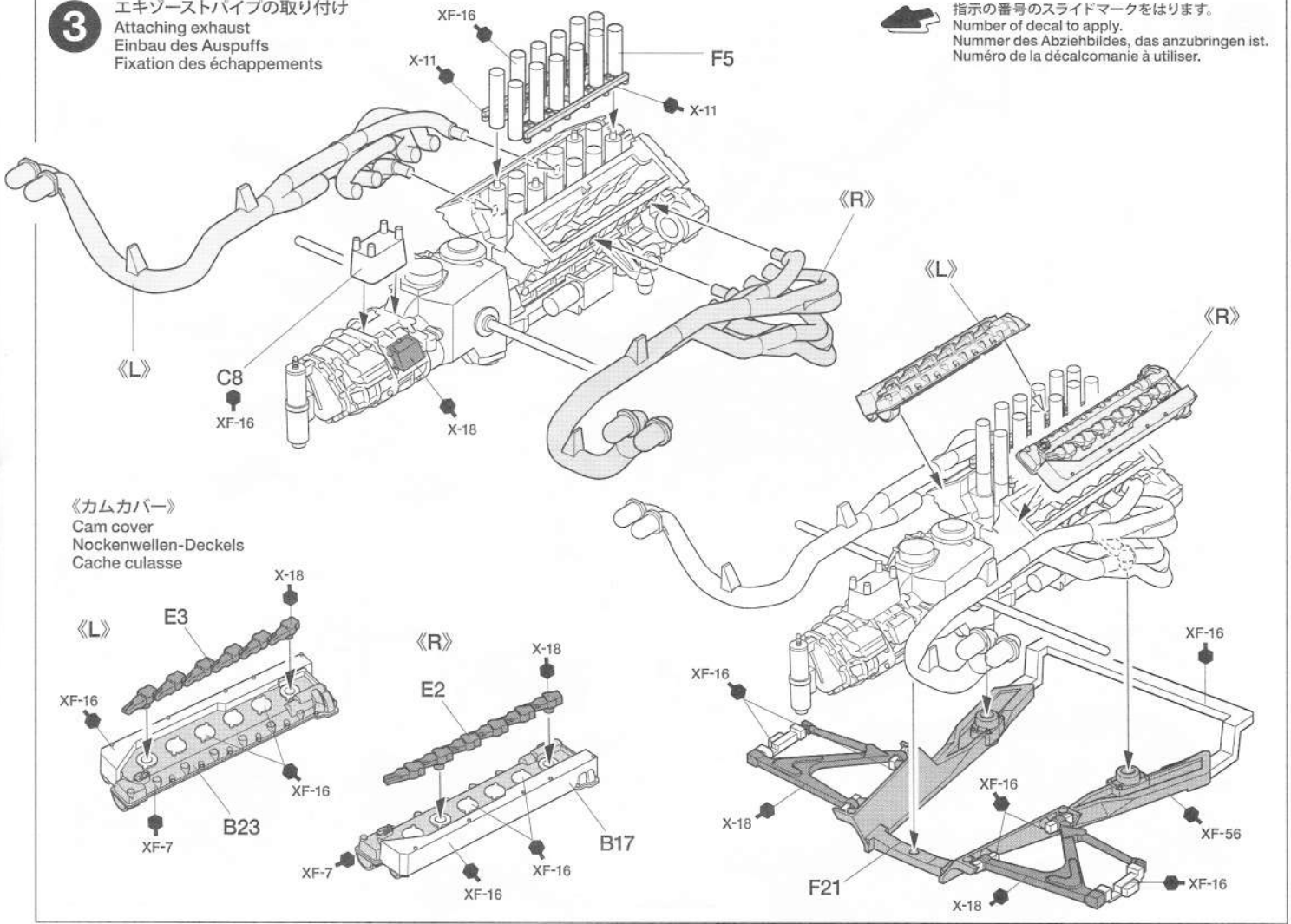

4 リアアップライトの取り付け
Rear uprights
Achsschenkel hinten
Fusées arrière

 このマークの部品は接着しません。
Do not cement.
Nicht kleben.
Ne pas coller.

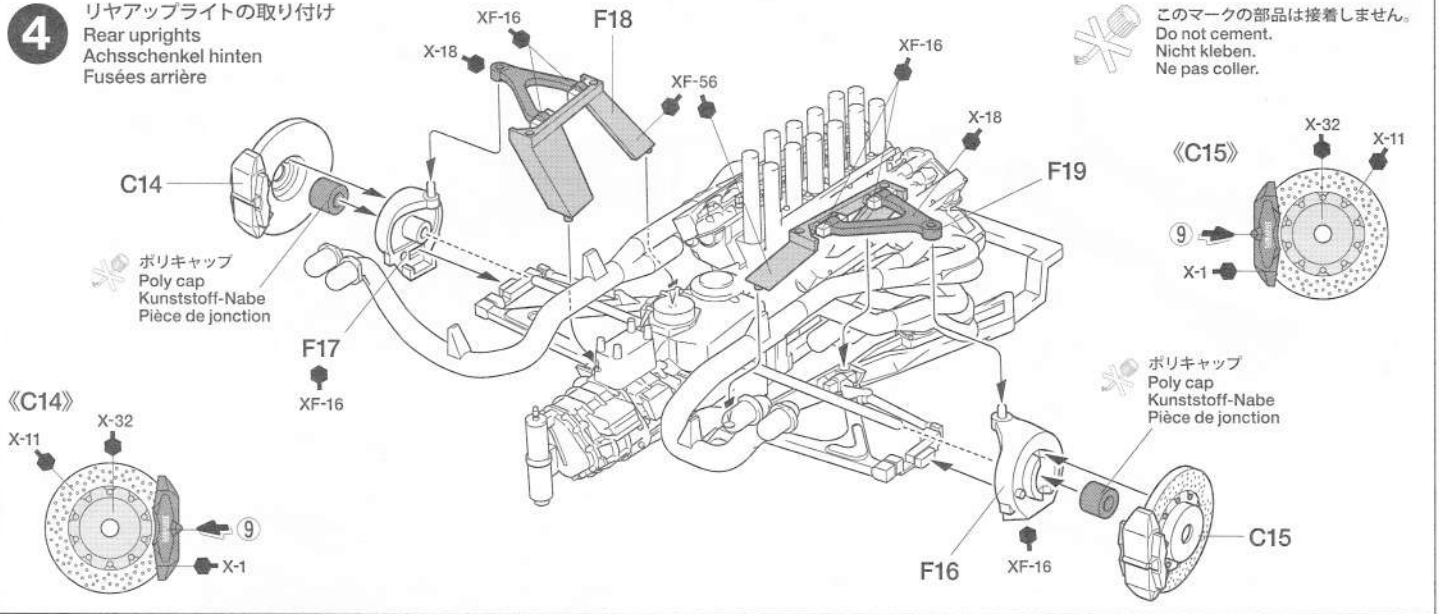

5 フロントアップライトの組み立て
Front uprights
Achsschenkel vorne
Fusées avant

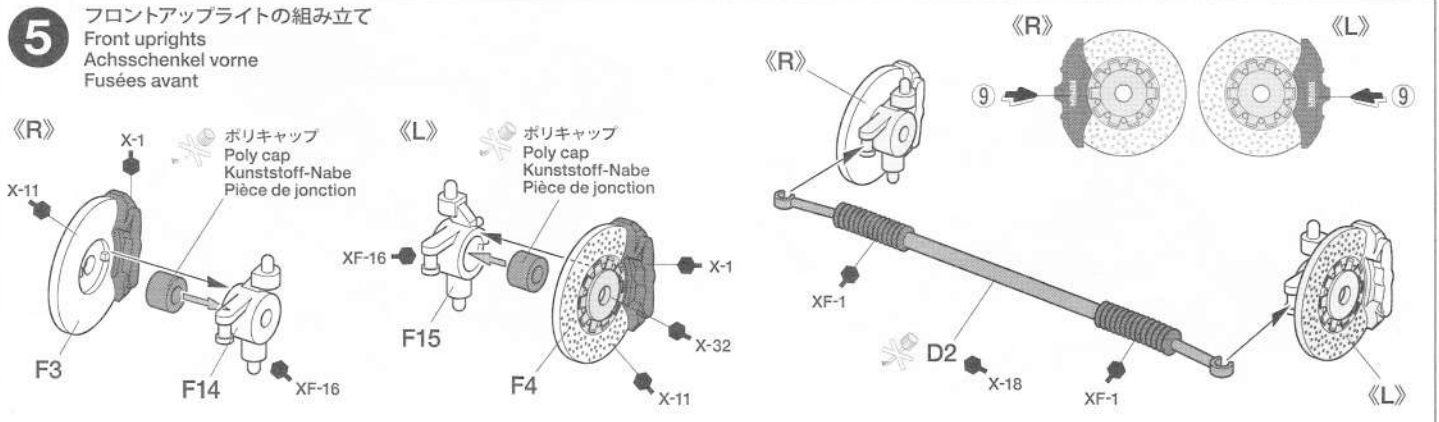

6 モノコックの組み立て
Monocoque

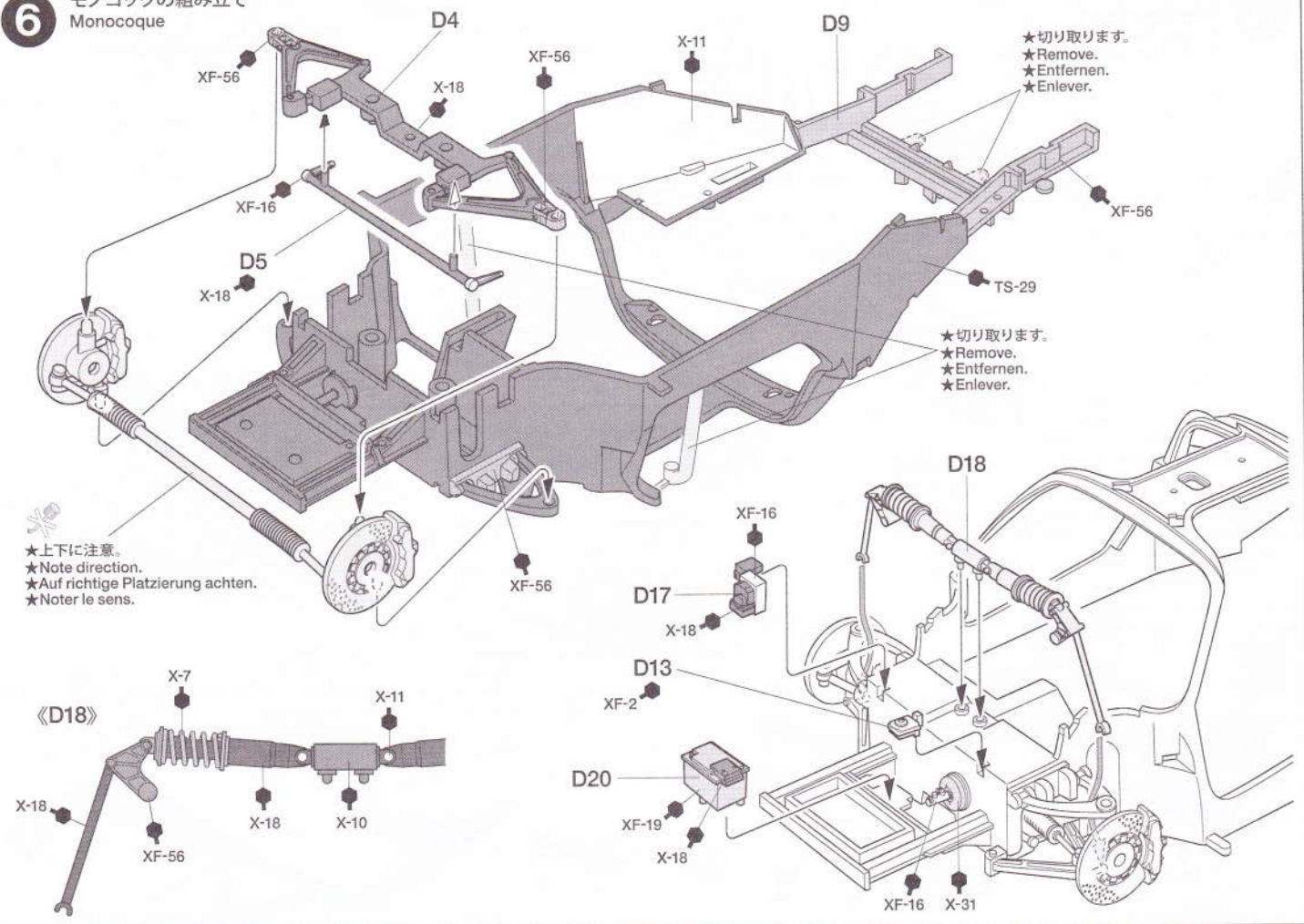

7 エンジンの取り付け
Attaching engine
Motor-Einbau
Mise en place du moteur

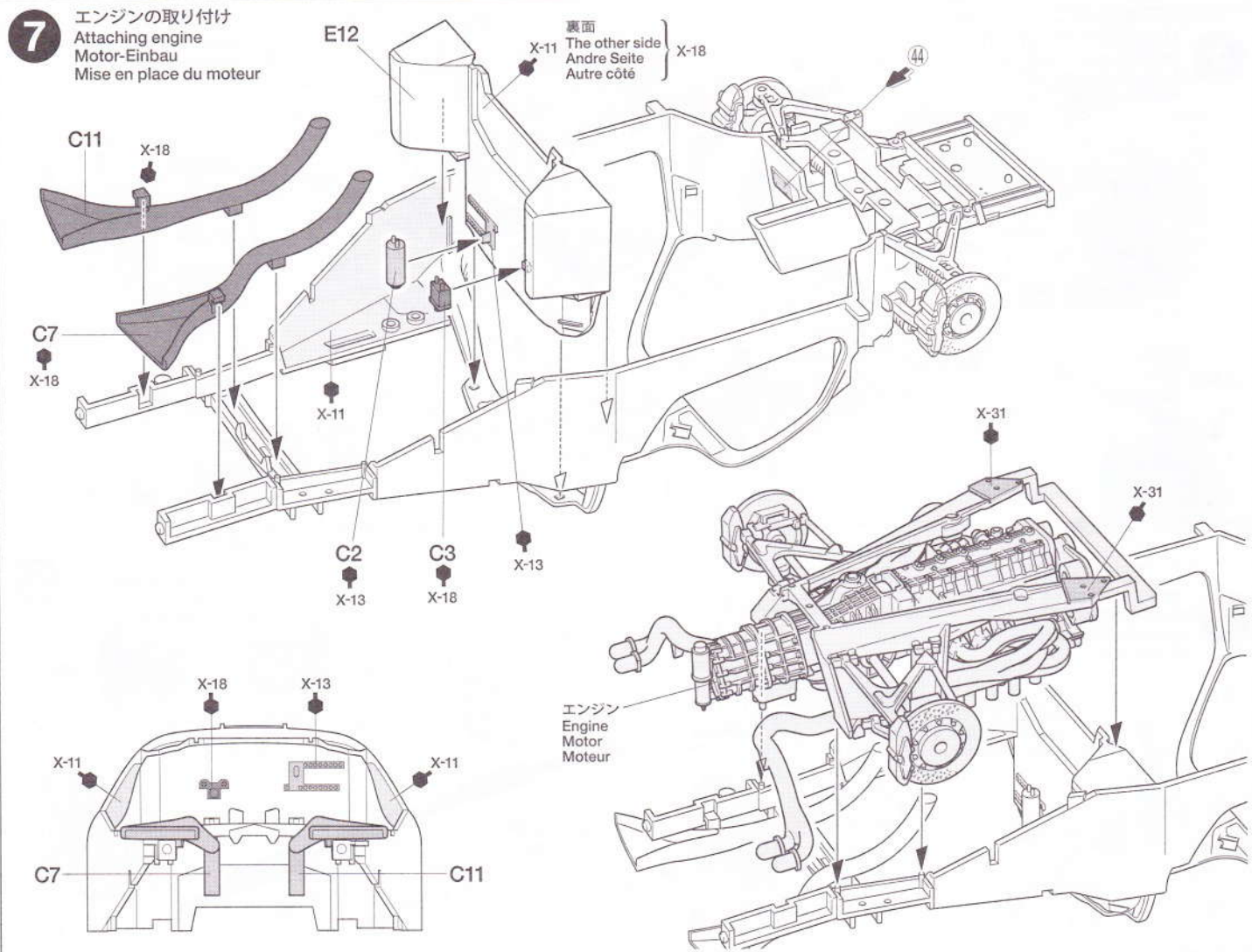



- 実車のボディ色やカーボン部分以外の内装色はオーナーが自由にオーダーすることができます。キットでは赤いボディ色、赤い内装色で進めています。
- Kit depicts body color and interior color in red. Owners of real cars can order their desired colors.
- Der Bausatz zeigt Karosserie- und Innenraumfarbe in rot. Käufer der echten Autos können Farben nach eigener Wahl bestellen.
- Instructions de décoration pour une carrosserie et un intérieur rouges. Les acquéreurs de la vraie voiture peuvent choisir leurs teintes personnelles.

8

ダッシュボードの組み立て
Dashboard
Armaturenbretts
Tableau de bord

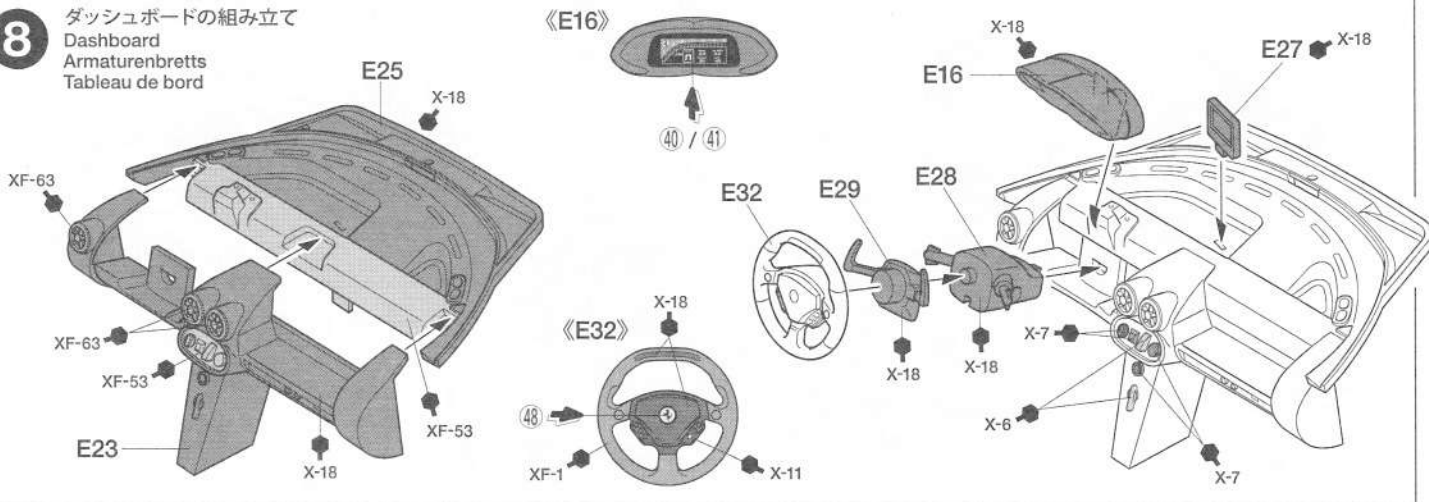

9

内装の組み立て
Interior
Innenraum
Habitable

《B16》 DP

- ★2個作ります。
- ★Make 2.
- ★2 Satz anfertigen.
- ★Faire 2 jeux.

DP

このマークはディテールアップセット用の指示です。
This mark denotes instruction for photo-etched parts.
Mit dieser Markierung ist die Anbringungs-Anweisung der fotogezätzten Teile gekennzeichnet.
Ce symbole indique une instruction de pose de pièces photo-découpées.

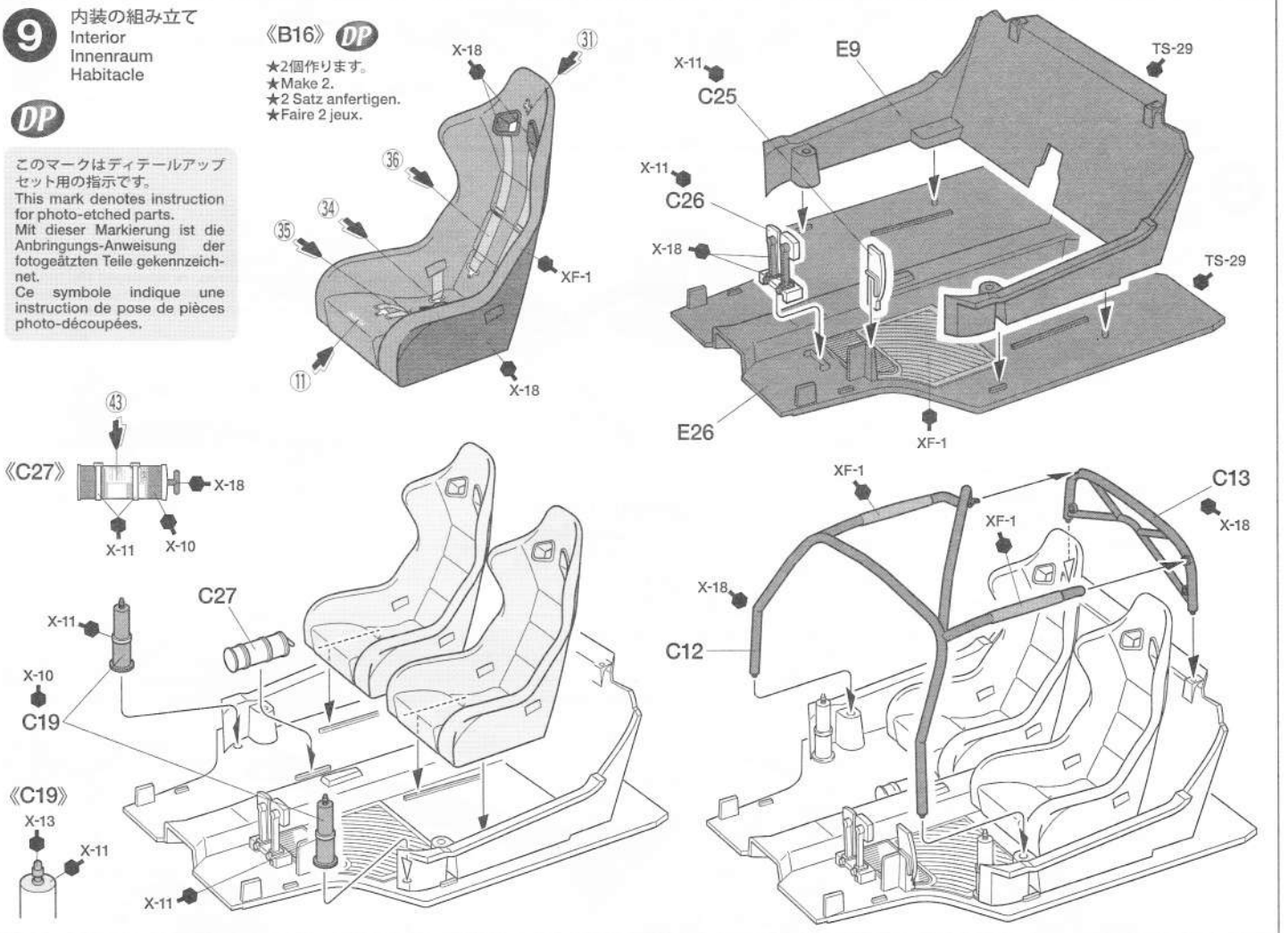

10

《ラジエター》
Radiator
Kühler
Radiateurs

《アンダーパネル》
Underpanel
Unterbodens
Panneaux inférieurs

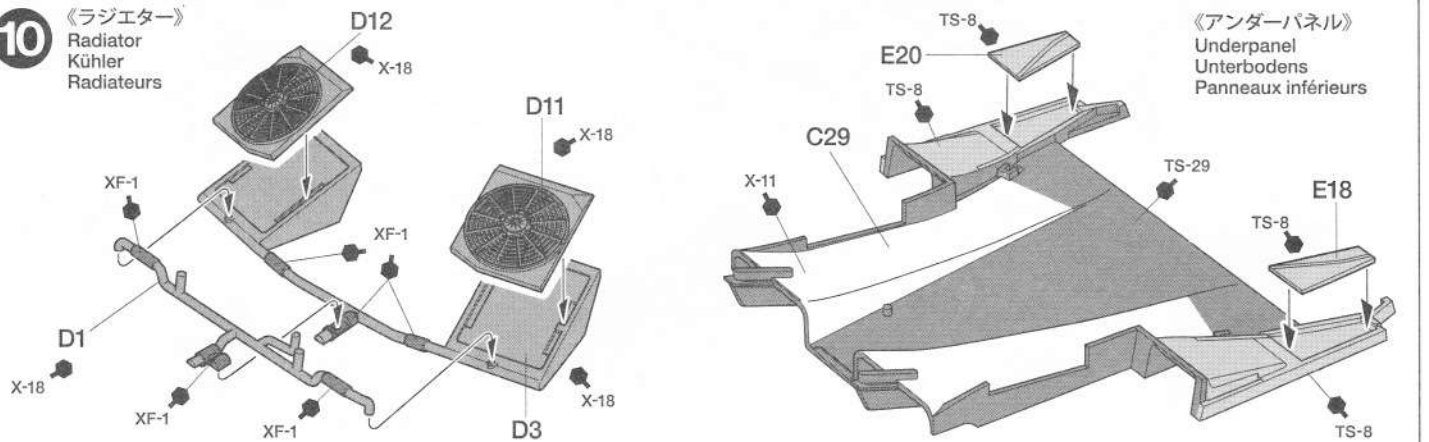

11

内装の取り付け
 Attaching interior parts
 Befestigung der Innenausstattung
 Fixation des pièces intérieures

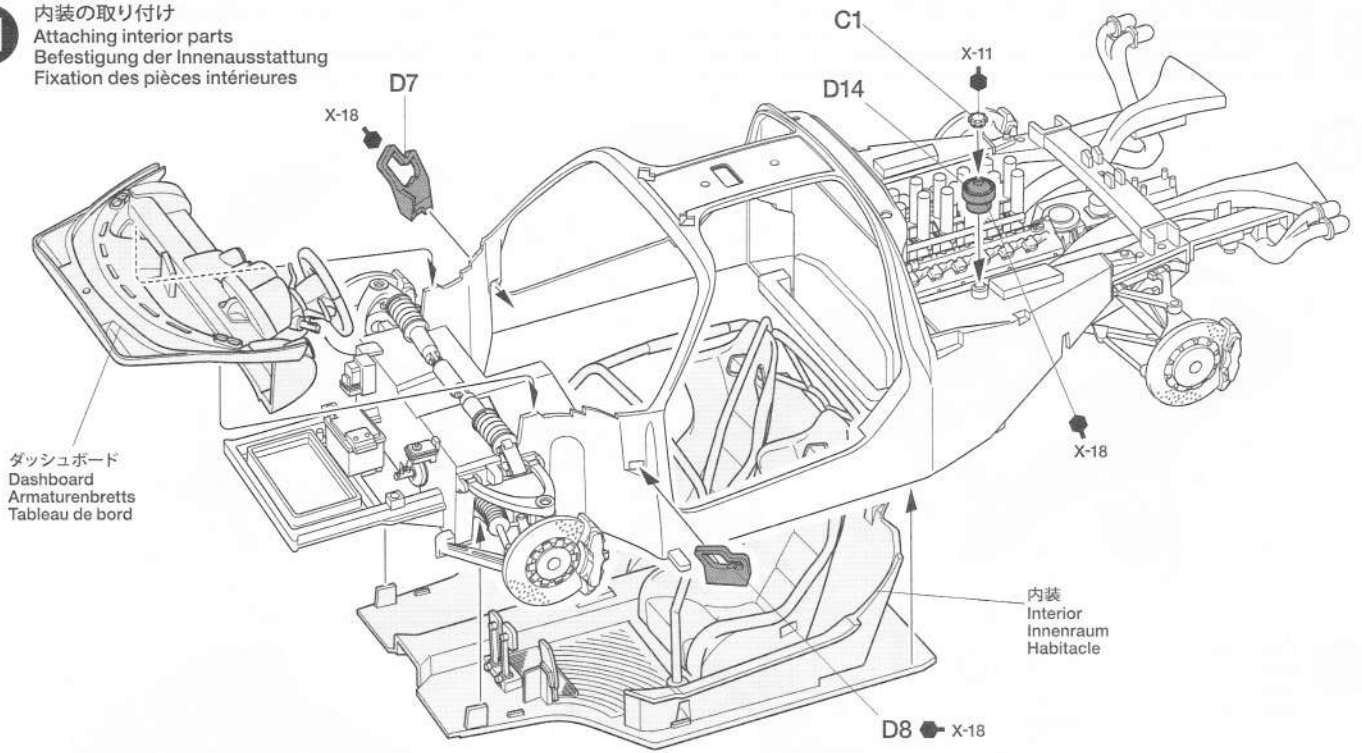
**12**

アンダーパネルの取り付け
 Underpanel
 Unterbodens
 Panneaux inférieurs

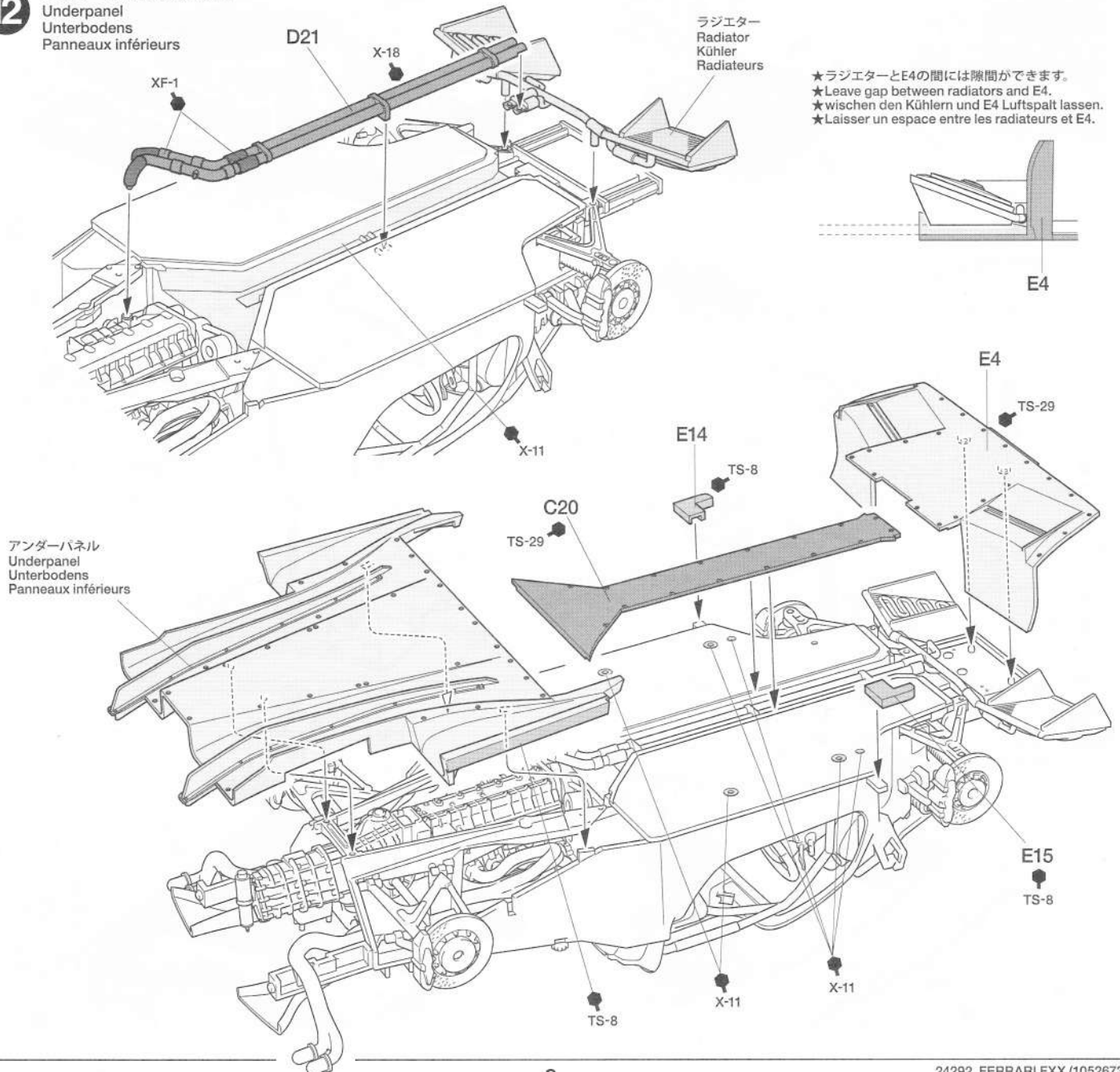

13 フューエルリッドの取り付け
Attaching fuel tank lid
Anbringung des Kraftstofftank-Deckels
Fixation du bouchon du réservoir d'essence

《フューエルリッド》 **DP**
Fuel tank lid
Kraftstofftank-Deckel
Bouchon du réservoir d'essence

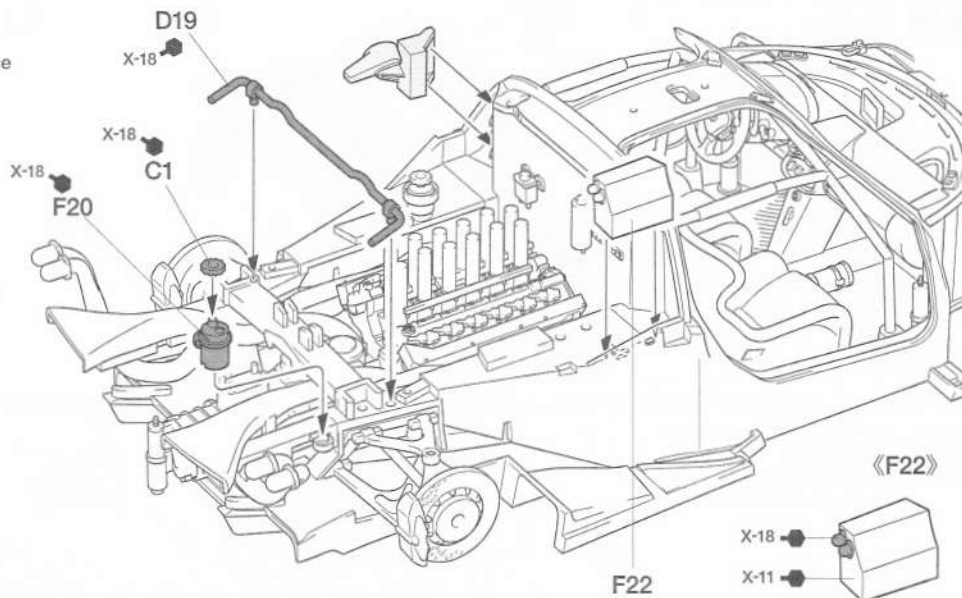
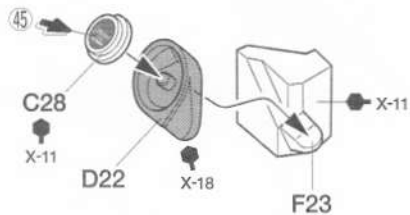

14 リヤダンパーの取り付け
Rear dampers
Hinteren Stoßdämpfer
Amortisseurs arrière

★D24は図の位置に取り付けます。
★Attach D24 as shown.
★D24 gemäß Abbildung einbauen.
★Fixer D24 comme indiqué.

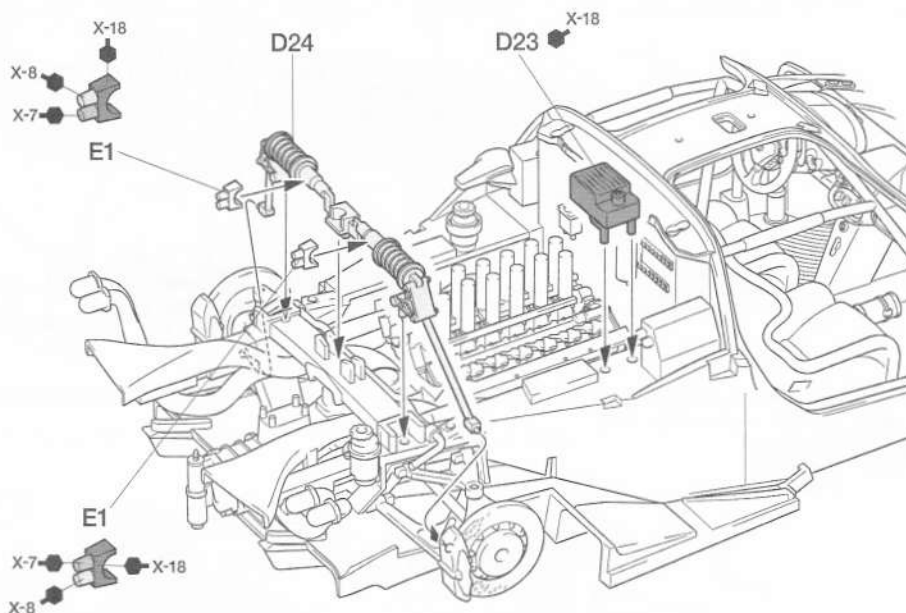
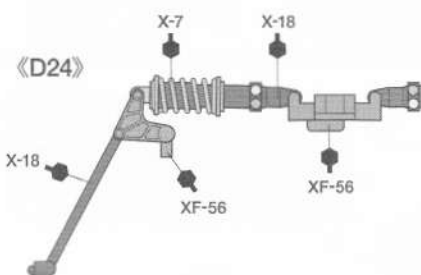

- ボディ部品を塗装する前には、かならずタミヤ・ファインサーフェイサーで下塗り塗装をしてください。P3を参考にしてください。
- Apply undercoat using Tamiya surface primer prior to painting body color. (refer to page 3)
- Vor dem Lackieren in Karosseriefarbe mit Tamiya Grundierung eine Vorlackierung auftragen. (siehe Seite 3)
- Appliquer une sous-couche d'apprêt Tamiya avant de peindre la teinte de la carrosserie. (voir page 3)

15 メッシュの切り取り
Mesh
Gitter
Treillis

★組立指示に従って、図に合わせてメッシュを切り取り、接着剤で貼ります。
★Cut mesh as shown and fix to body using cement.
★Gitter wie abgebildet zuschneiden und mit Kleber an der Karosserie befestigen.
★Découper le treillis suivant les formes montrées ci-contre et le fixer sur la carrosserie à l'aide de colle.

★1/24 フェラーリFXXエッチングパーツセットもご利用ください。
★Separately sold photo-etched parts are available.
★Es kann der getrennt erhältliche fotogeätzte Teile eingebaut werden.
★Pièces en métal photodécoupé disponibles séparément.

《原寸図》
Actual size
Tatsächliche Größe
Taille réelle

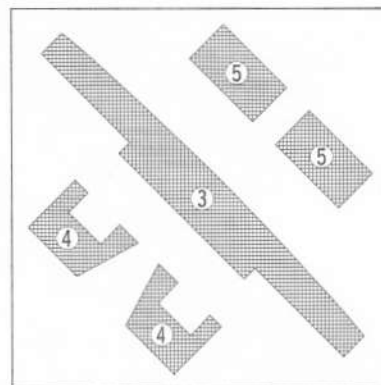
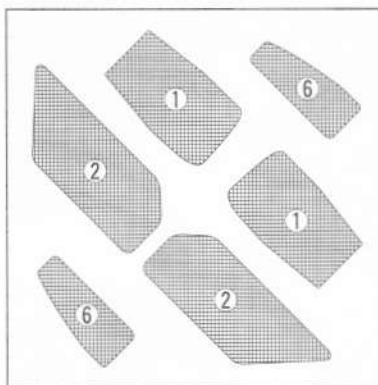

16 エアインテークの組み立て
Air intake
Lufteinlasses
Entrée d'air

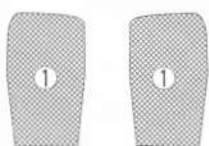

メッシュ ①
Mesh
Gitter
Treillis
X-18 **DP** 15

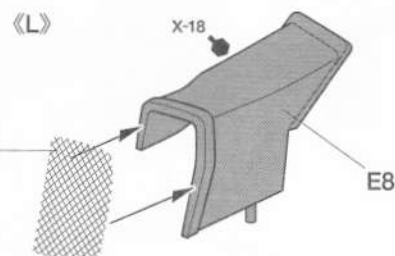
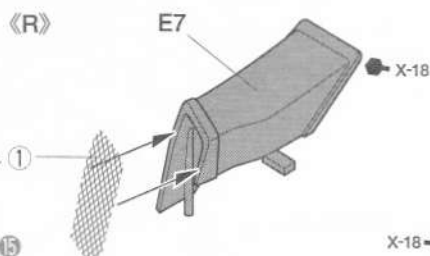

17 オイルクーラーの取り付け
Oil cooler
Ölkühlers
Radiateurs d'huile

《E21, E22》

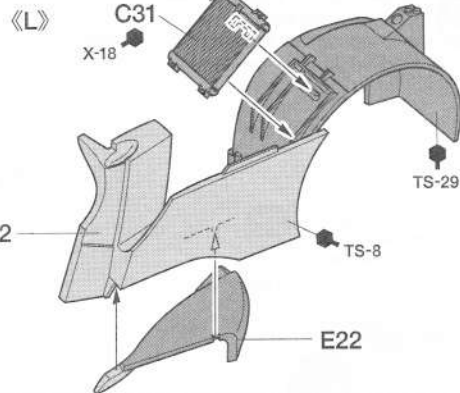
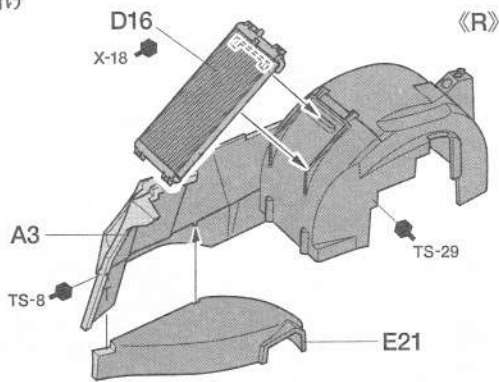
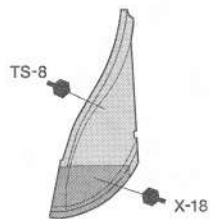

18 リヤフェンダーの取り付け
Rear fenders
Hinterer Kotflügel
Garde-boues arrière

《L》
リヤフェンダー
Rear fenders
Hinterer Kotflügel
Garde-boues arrière

《R》
リヤフェンダー
Rear fenders
Hinterer Kotflügel
Garde-boues arrière

《L》 エアインテーク
Air intake
Lufteinlasses
Entrée d'air

《R》 エアインテーク
Air intake
Lufteinlasses
Entrée d'air

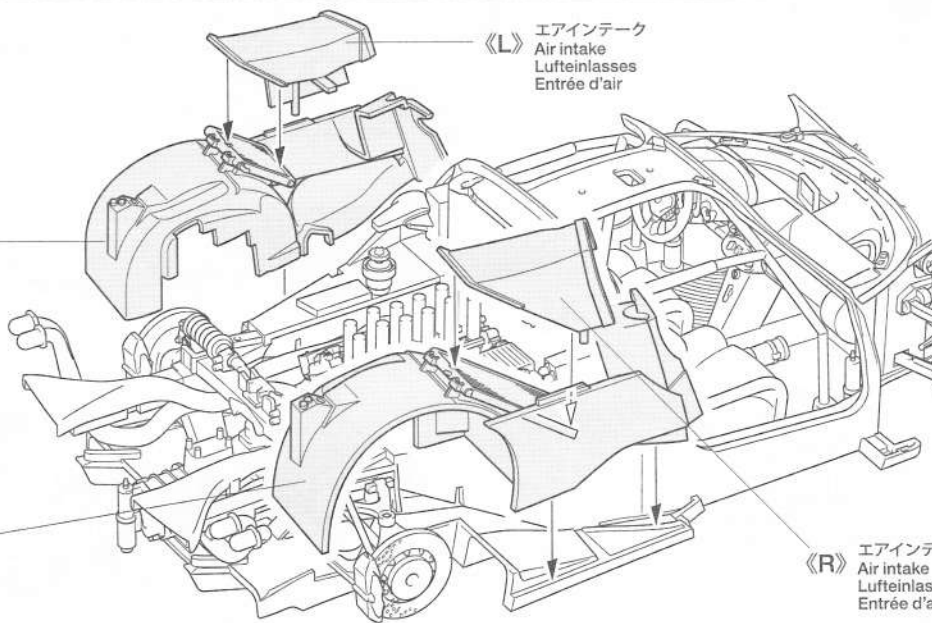

19 エアクリーナーの取り付け
Air cleaner
Luftfilters
Filtres à air

E19

★指示のインレットマークをはります。
3ページを参考にして貼ってください。
★Apply metal transfer referring to page 3.
★Metall-Sticker anbringen. Siehe Seite 3.
★Apposer le transfert métal. Se référer
aux pages 3.

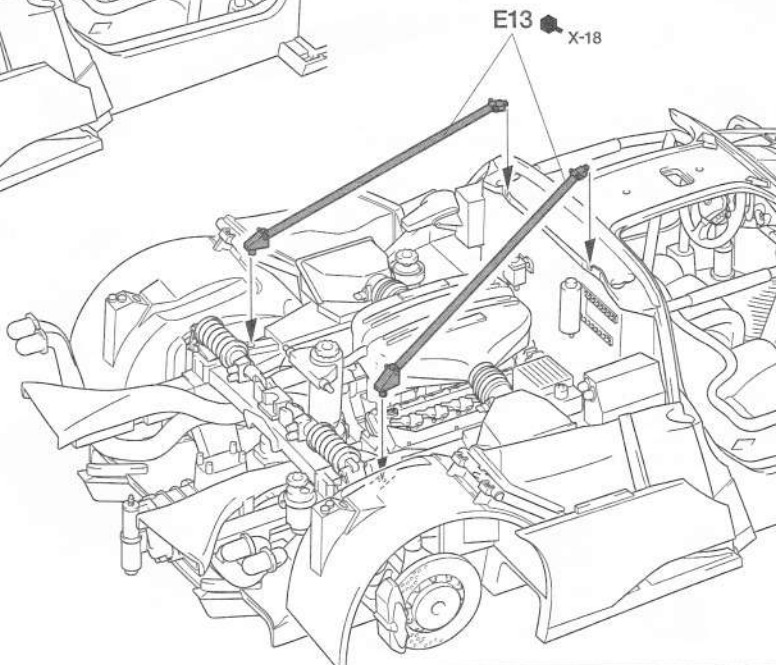
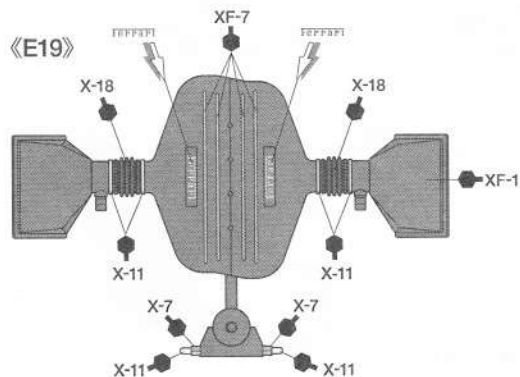
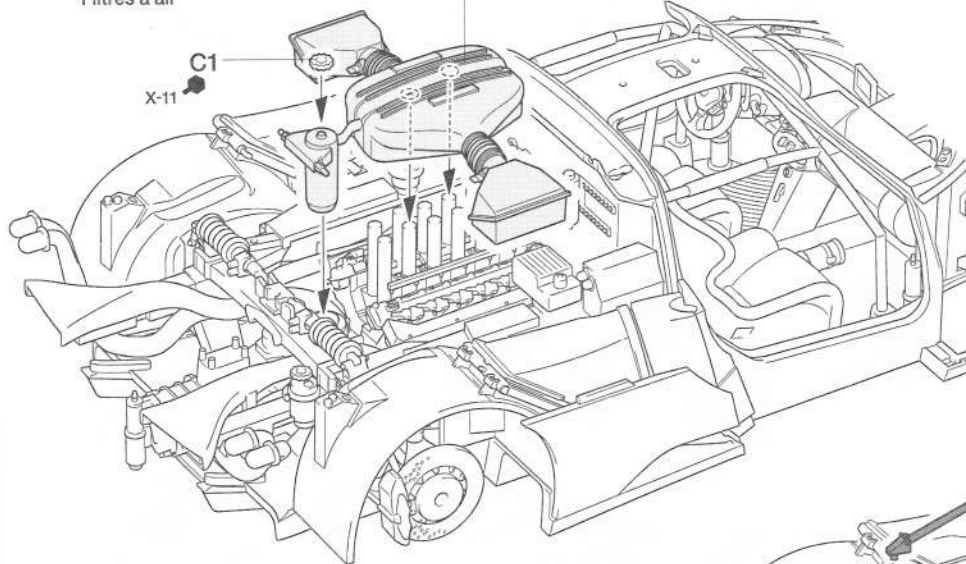

20 フロントウィンドウの取り付け
Front window
Windschutzscheibe
Pare-brise

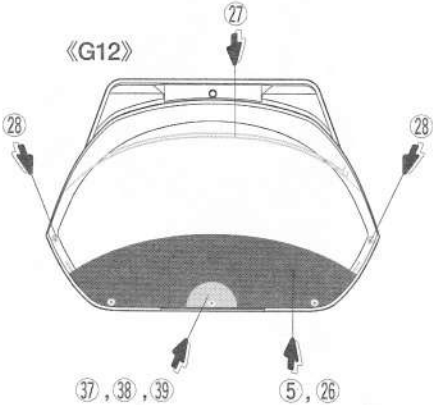

- ★1つ選びます。
- ★Select.
- ★Auswählen.
- ★Choisir.
- ★5を先に貼ってください。
- ★Apply decal 5 first.
- ★Aufkleber 5 zuerst anbringen.
- ★Apposer le decal 5 en premier.

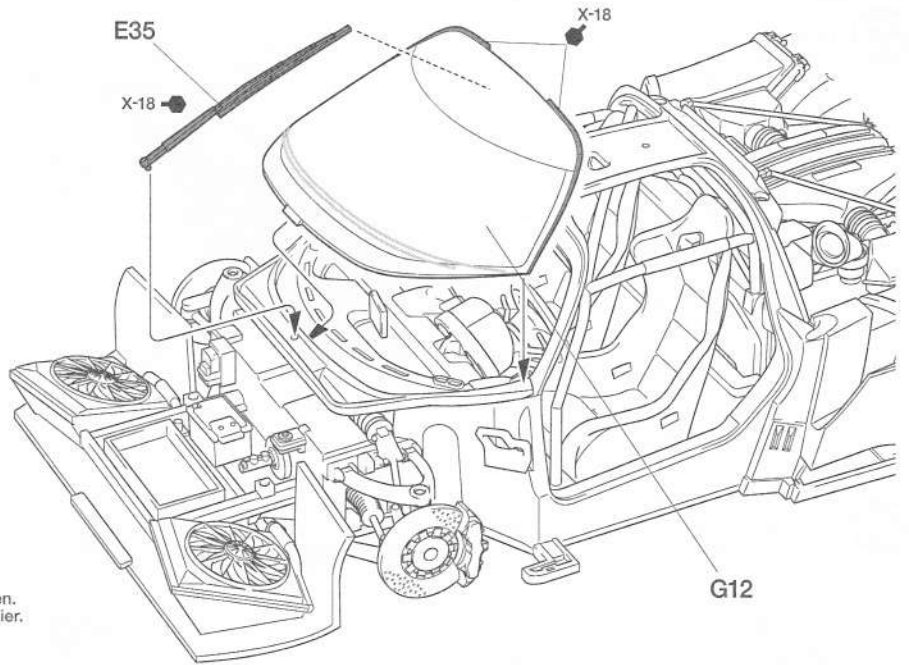

21 《フロントノーズ》
Nose cowl
Nasenverkleidung
Carénage avant

DP

- ★図に合わせて切り取り、接着剤で貼ります。
- ★Cut mesh as shown and fix to body using cement.
- ★Gitter wie abgebildet zuschneiden und mit Kleber an der Karosserie befestigen.
- ★Découper le treillis suivant les formes montrées ci-dessus et le fixer sur la carrosserie à l'aide de colle.

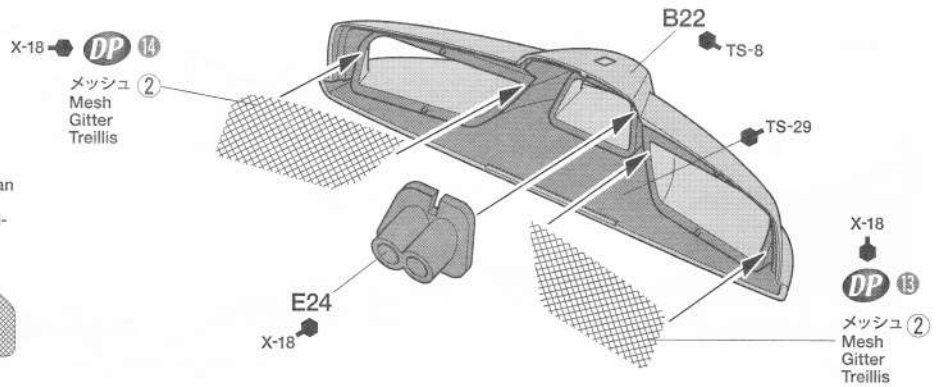

22 フロントカウルの組み立て
Front cowl
Vorderen Haube
Capot avant

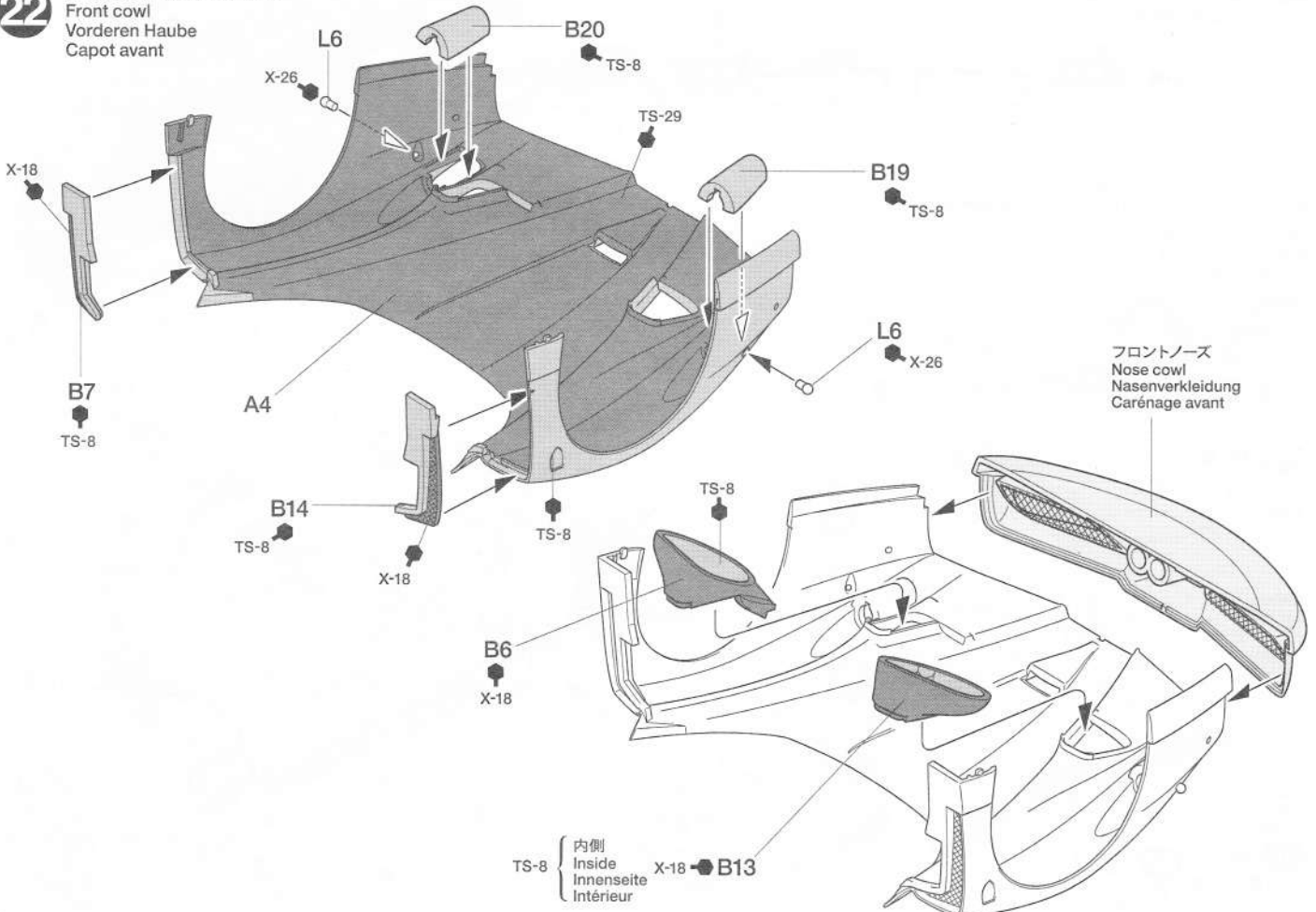

23 ドアの組み立て
Door assembly
Tür-Zusammenbau
Assemblage des portières

《G8, G9内側》
G8, G9 inside
G8, G9 Innenseite
G8, G9 Intérieur



《L3, L4》

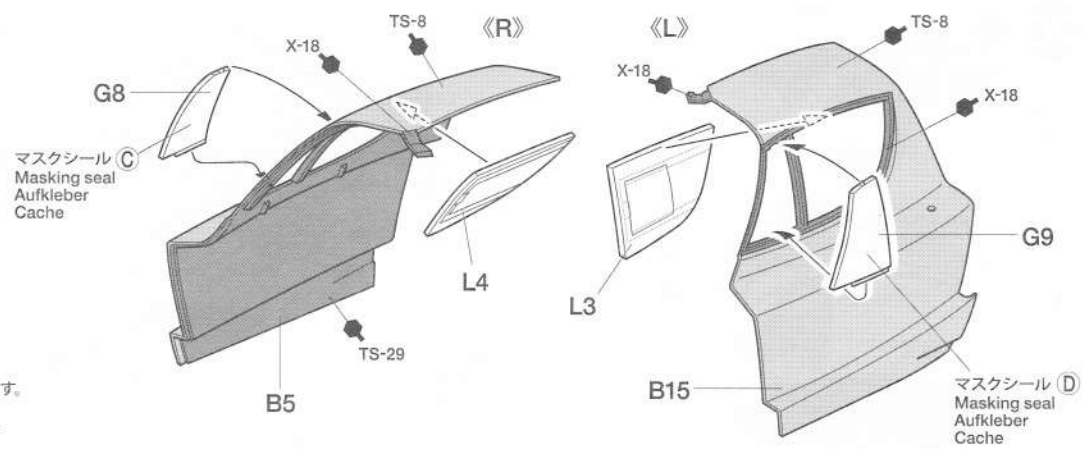

24 ドア内張の組み立て
Door inside panel
Tür-Innenverkleidung
Panneaux de portières

《E5, E6》

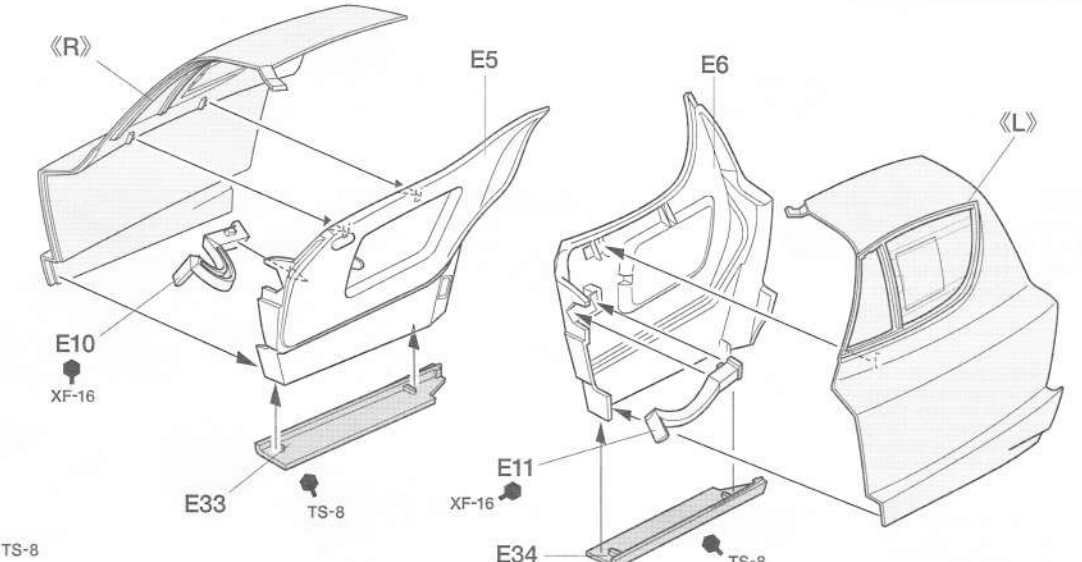
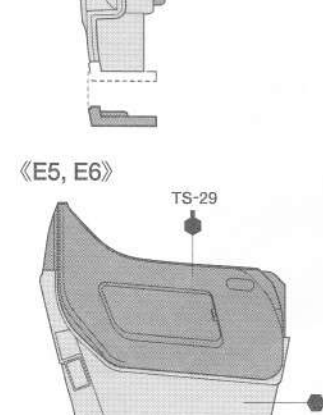

25 リヤバンパーの組み立て **DP**
Rear bumper
Hinteren Stoßfängers
Pare-chocs arrière

★図に合わせて切り取り、接着剤で貼ります。
★Cut mesh as shown and fix to body using cement.
★Gitter wie abgebildet zuschneiden und mit Kleber an der Karosserie befestigen.
★Découper le treillis suivant les formes montrées ci-dessus et le fixer sur la carrosserie à l'aide de colle.

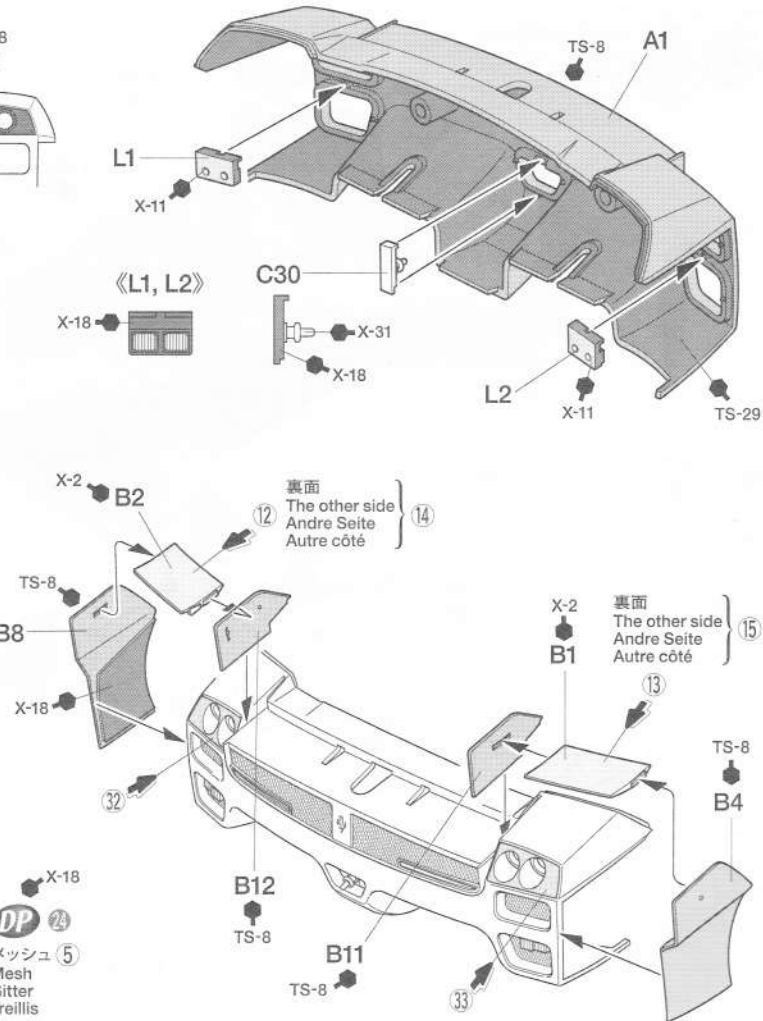
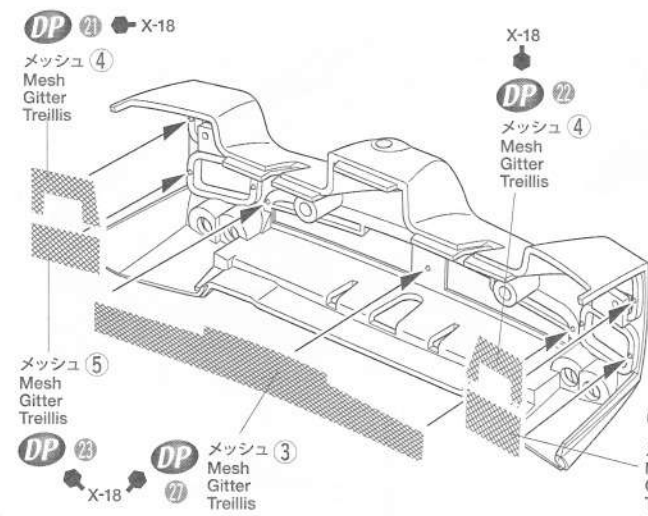
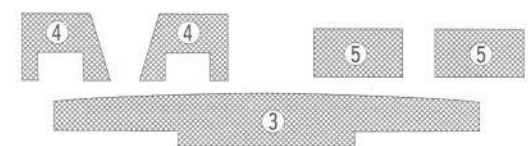

26

ドアの取り付け
Attaching door
Befestigung der Türe
Installation des portières

《R》 ドア
Door
Türe
Portière

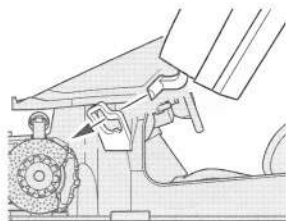

E30
X-7
X-18

《L》 ドア
Door
Türe
Portière

27

フロントカウルの取り付け
Attaching front cowl
Einbau der vorderen Haube
Fixation du capot avant

フロントカウル
Front cowl
Vorderen Haube
Capot avant

B10
TS-8

TS-8

B24

X-7

E31
DP 18

TS-8

B9

《ドアの開け方》
How to open door
Wie die Türe zu öffnen ist
Comment ouvrir les
portières

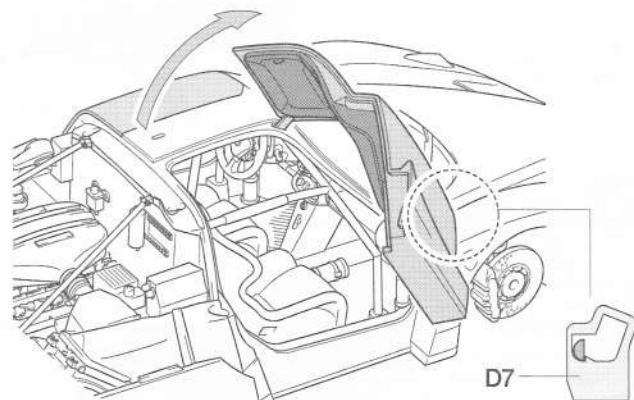
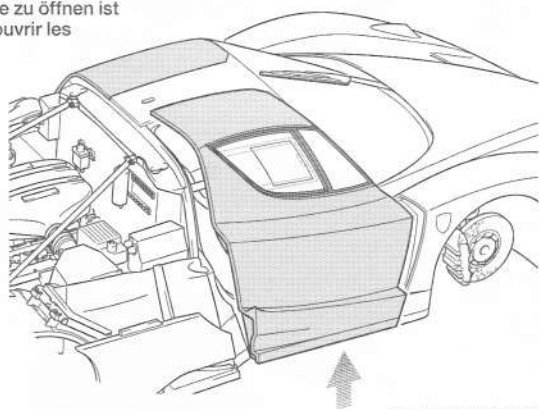

D7

- ドアの下部を押しながら、ゆっくり開けていきます。
- Open door slowly and carefully with your finger.
- Die Türe vorsichtig mit dem Finger öffnen.
- Avec un doigt, ouvrir les portières lentement et avec précautions.

- 最も開いた時にドアがD7のツメにかかることで開状態に固定されます。閉じるときはすこし持ち上げるようにして閉めます。
- To keep door fully open, lock door arm using a projection of part D7. To close door, pull door up slightly to release lock.
- Um die Tür ständig geöffnet zu lassen, den Türhebel in die Ausnehmung von Teil D7 einrasten. Zum Schließen der Türe diese leicht anheben, um die Sperre aufzuheben.
- Pour garder les portières ouvertes, insérer leurs bras d'articulation dans les encoches des pièces D7. Pour les fermer, commencer par les débloquer en les tirant légèrement vers le haut.

28

リアバンパーの取り付け
Attaching rear bumper
Einbau des hinteren Stoßfängers
Fixation du pare-chocs arrière

指示の部品を瞬間接着剤で
とりつけます。
Apply instant cement.
Sekundenkleber auftragen.
Appliquer de la colle rapide.

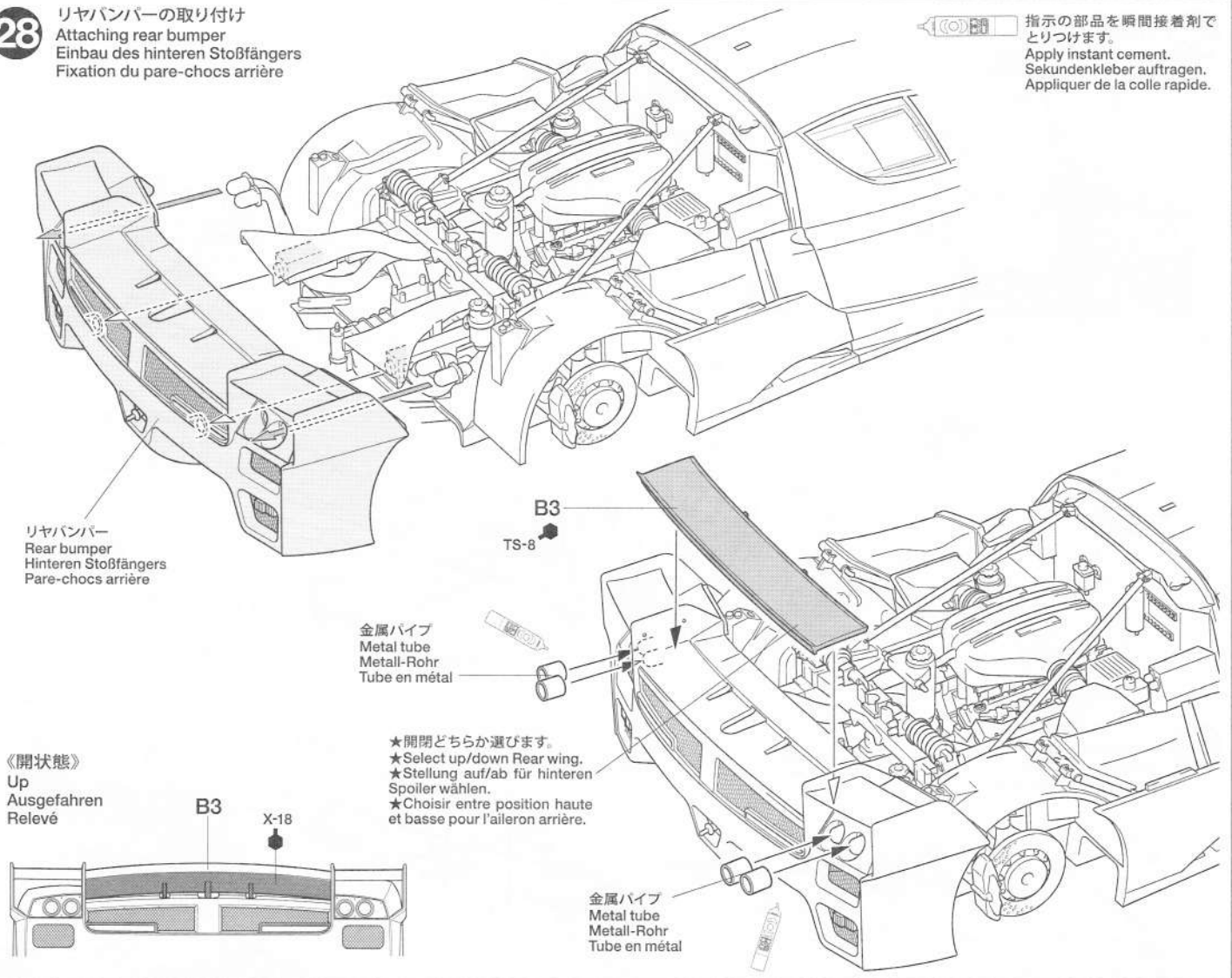

29

リアカウルの組み立て
Rear cowl
Hinteren Haube
Capot arrière

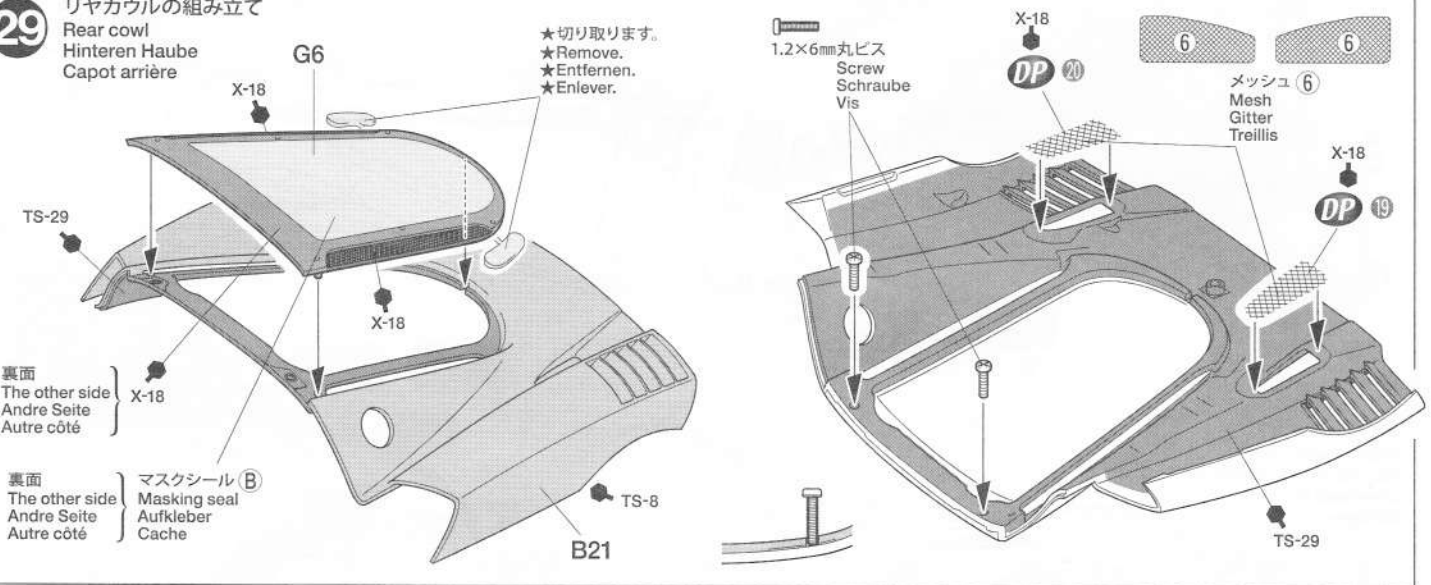

30

《フロントホイール》
Front wheel
Vorderrad
Roue avant

★2個作ります。
★Make 2.
★2 Satz anfertigen.
★Faire 2 jeux.

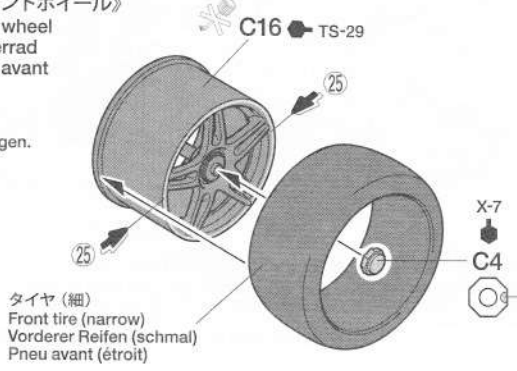

《リアホイール》
Rear wheel
Hinterrad
Roue arrière

★2個作ります。
★Make 2.
★2 Satz anfertigen.
★Faire 2 jeux.

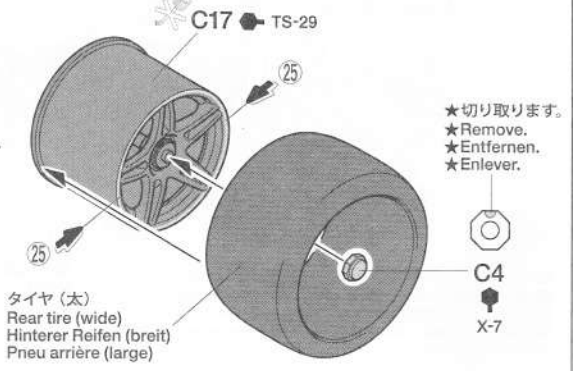

31 リヤカウルの取り付け
Attaching rear cowl
Anbringen der hinteren Haube
Fixation du capot arrière

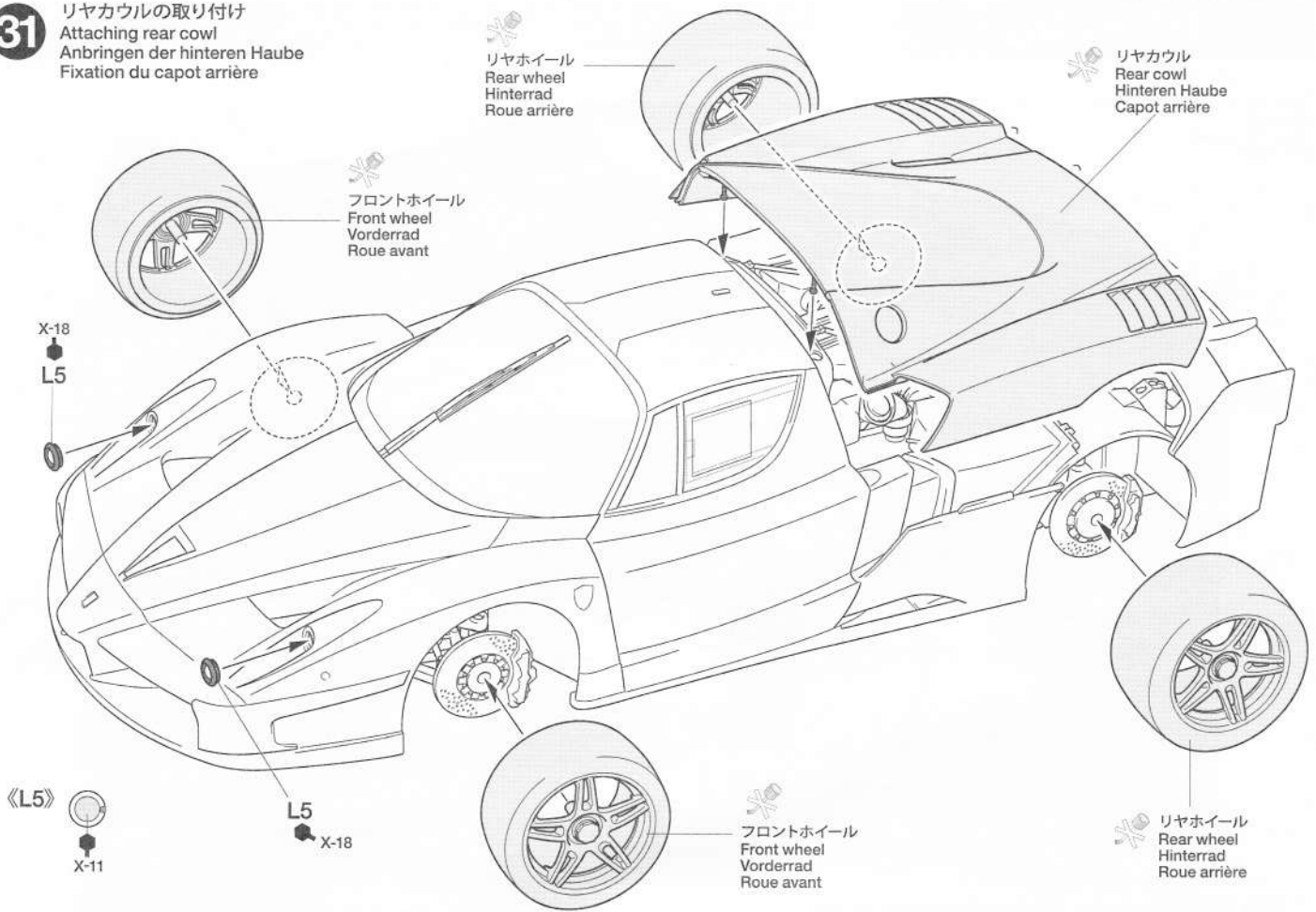

32 リヤカウルの開け方
How to open rear cowl
Wie die hintere Haube zu öffnen ist.
Comment ouvrir le capot arrière

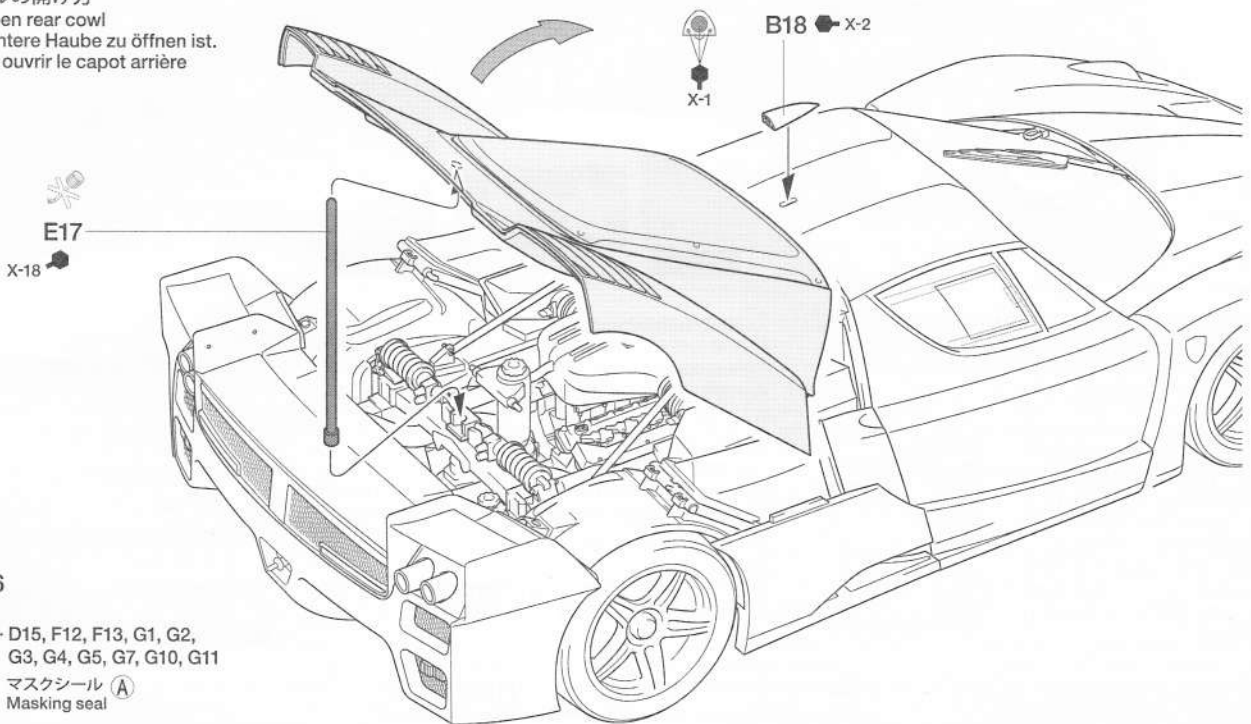

DP E36

不要部品..... D15, F12, F13, G1, G2,
Not used. G3, G4, G5, G7, G10, G11
Nicht verwenden. マスクシール (A)
Non utilisé. Masking seal

PAINTING

《フェラーリ FXX の塗装》

ハイパフォーマンスは言うまでもなく、オーナーがテストドライバーとなって技術開発プログラムに参加するという、世界初の意欲的な構想をも盛り込んだフェラーリのスーパープレミアム、FXXはオーナーの好みの色が指定できると言われます。フェラーリのイメージカラーでもあるレッドをはじめ、イエロー、ロイヤルブルー、パールホワイト、シルバーなど、オーナー気分でカラーリングするのも楽しみです。またエンジンやサスペンション、コックピットなど細部の塗装は説明図中に ●マークとタミヤカラーの色番号で指示してあります。

Ferrari FXX Painting Guide

The exclusive group of Ferrari FXX owners are free to choose the color in which their car is painted. You can enjoy painting this model with the color of your choice, including Ferrari's Rosso Corsa. Please refer to the instruction booklet for instructions on how to paint the suspension, engine, and cockpit areas. The ● mark indicates numbers for Tamiya Paint colors.

Lackieranleitung Ferrari FXX

Die erlesene Gruppe von Ferrari FXX-Eigentümern ist frei in der Wahl Ihrer Wagenfarbe. Sie können sich darüber freuen, dieses Modell in einer Farbe Ihrer Wahl zu lackieren, einschließlich Ferrari's Rennwagen-Rot. Beachten Sie bitte das Anleitungs-

heft bezüglich Tipps, wie Aufhängung, Motor und Cockpit-Bereich zu lackieren sind. Die ● Markierung gibt die Nummer von Tamiya-Lackfarben an.

Décoration de la Ferrari FXX

Le groupe très fermé des propriétaires de Ferrari FXX peut choisir n'importe quelle teinte de carrosserie. Vous pouvez donc peindre votre modèle dans la teinte de votre choix, y compris le rouge Rosso Corsa Ferrari. Se reporter au manuel d'instructions pour les conseils de peinture des suspensions, du moteur et du cockpit. Le symbole ● indique la référence de peinture Tamiya à utiliser.

MARKING

不要スライドマーク…… (28) ×2
 Not used.
 Nicht verwenden.
 Non utilisé.

★ボディ色がブラックの時は、(20)～(24)、(30)。イエローの時は(16)～(19)、(30)を追加して貼ってください。
 ★Apply decal (20)～(24)、(30) for black version. Apply decal (16)～(19)、(30) for yellow version.
 ★Bei Schwarz Version Aufkleber (20)～(24)、(30) anbringen. Bei gelb Version Aufkleber (16)～(19)、(30) anbringen.
 ★Appliquer les decals (20)～(24)、(30) pour les versions noir. Appliquer les decals (16)～(19)、(30) pour les versions jaune.

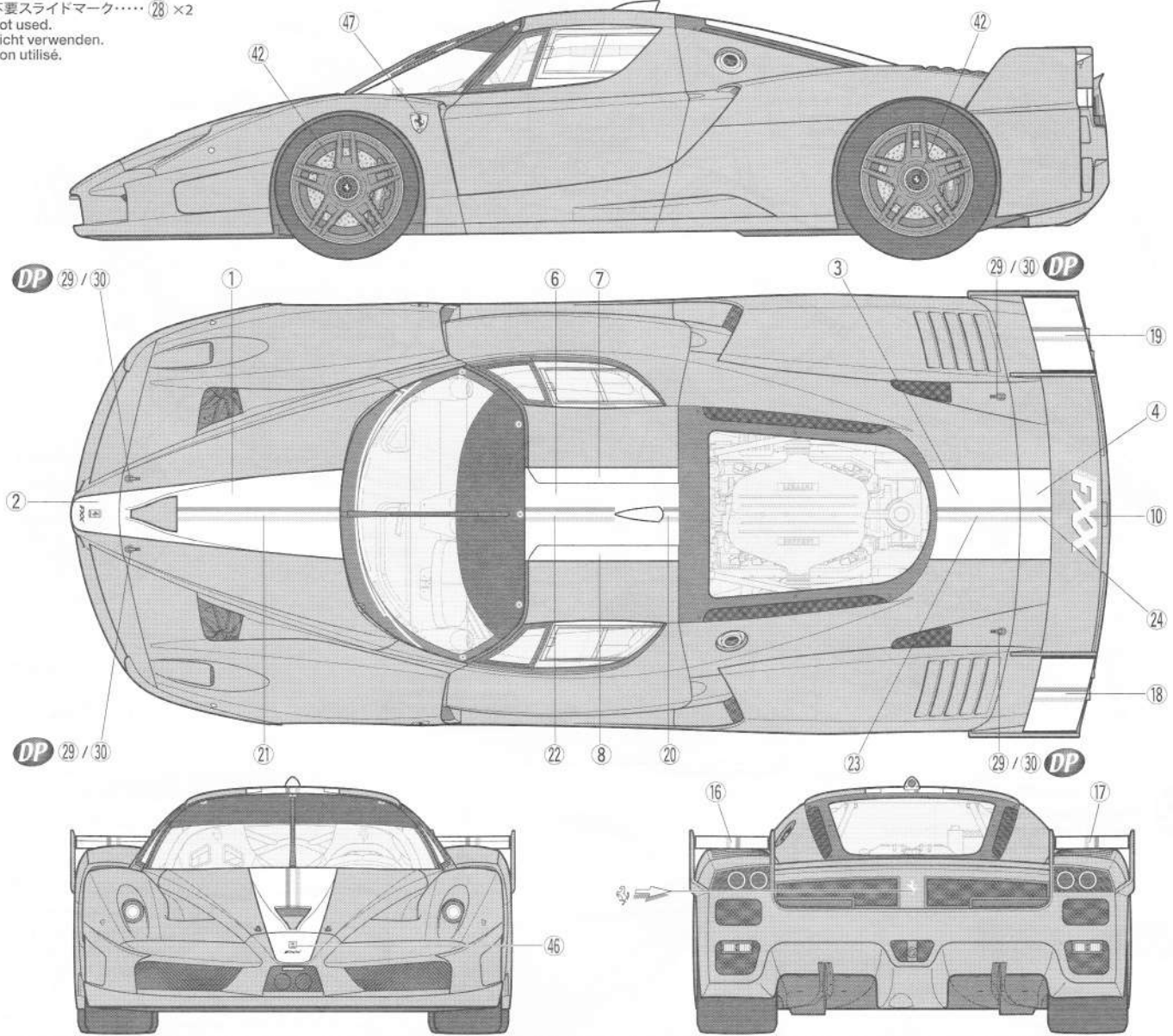

部品請求について

For Japanese use only!

★部品をなくしたり、こわした方は、このステッカーが貼られたカスタマーサービス取次店でご注文いただけます。また、当社カスタマーサービスに直接ご注文する場合は、右記の方法でご注文することができます。詳しくは当社カスタマーサービスまでお問い合わせください。

タミヤカスタマーサービス取次店

パーツのお取り寄せに大変便利なお店です。

TAMIYA
 〒210-8580 千葉県市川市栄町1-1-1
 TEL: 0476-32-1111 FAX: 0476-32-1112
 〒105-8555 東京都港区新橋3-1-1
 TEL: 03-3542-1111 FAX: 03-3542-1112

①《郵便振替のご利用法》

郵便局の払込用紙の通信欄に下のカードを参考にITEM番号、スケール、製品名、部品名、部品コード、数量を必ずご記入ください。振込人住所欄にはお電話番号もお書きいただき、口座番号・00810-9-1118、加入者名・(株)タミヤでお振込ください。

②《代金引換のご利用法》

パーツ代金に加えて代引き手数料(315円)をご負担いただければ、電話またはホームページより代金引換によるご注文をお受けいたします。

③《タミヤカードのご利用法》

タミヤカードをご利用の場合、代金はご指定金融機関の口座引き落としとなります。ご注文は電話またはホームページよりお受けいたします。

《住所》 〒422-8610 静岡県駿河区泉田原3-7
株式会社タミヤ カスタマーサービス
 《お問い合わせ電話番号》 静岡 **054-283-0003**
 東京 **03-3899-3765** (静岡へ自動転送)
 営業時間/平日 ▶8:00～20:00 土、日、祝日▶8:00～17:00
 《カスタマーサービスアドレス》
http://tamiya.com/japan/customer/cs_top.htm



1/24
 Sports Car

www.tamiya.com

1/24 フェラーリFXX

ITEM 24292

★価格は予告なく変更となる場合があります。

部品名	価格	部品コード
Aパーツ	550円	0004476
Bパーツ	590円	9000033
Cパーツ	570円	9000034
Dパーツ	560円	9002907
Eパーツ	790円	9000035
Fパーツ	450円	9002909
Gパーツ	340円	9000031
Lパーツ	280円	9000036
メッシュ (1枚)	170円	4611011
ビス袋詰 (パイプ含む)	190円	9482004
タイヤ袋詰 (ポリキャップ含む)	270円	9402282
2×3mmポリキャップ (4個)	120円	9442023
マーク(a)	230円	1402545
マーク(b)	210円	1402547
インレットマーク	200円	1422286
マスキングステッカー	190円	1422252
説明図	320円	1052673

AFTER MARKET SERVICE CARD

When purchasing replacement parts, please take or send this form to your local Tamiya dealer so that the parts required can be correctly identified. Please note that specifications, availability and price are subject to change without notice.

Parts code	ITEM 24292
0004476	A Parts
9000033	B Parts
9000034	C Parts
9002907	D Parts
9000035	E Parts
9002909	F Parts
9000031	G Parts
9000036	L Parts
4611011	Mesh (1 pc.)
9482004	Screw Bag
9402282	Tire Bag
9442023	2x3mm Poly Cap (4 pcs.)
1402545	Decal (a)
1402547	Decal (b)
1422286	Metal Transfer
1422252	Masking Sticker
1052673	Instructions