

Ferrari F40

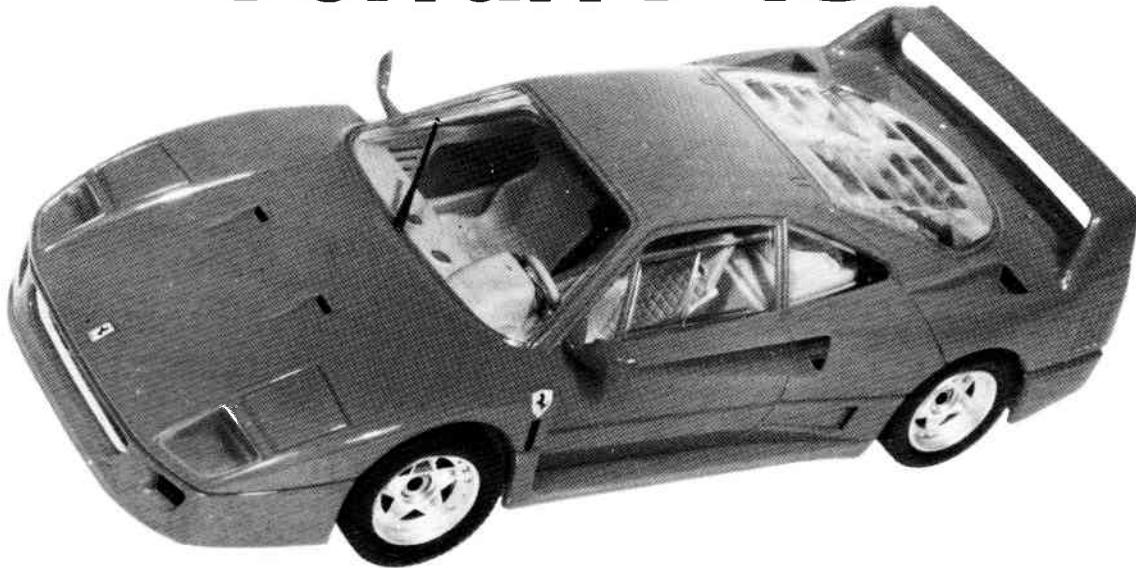

FERRARI F40 «LE MANS» Nel 1987, in occasione del quarantesimo anniversario della fondazione della fabbrica Ferrari, veniva presentata al pubblico questa macchina dalle caratteristiche eccezionali. Il numero di esemplari prodotti viene limitato a ca. 400. In realtà si tratta di una macchina da corsa che è stata adattata per il normale traffico su strada, mantenendo prestazioni sportive. Motore: 8 cilindri a V con 2936 cc, alimentato da 2 turbocompressori. Potenza: 478 CV a 7000 giri al minuto. Straordinaria accelerazione: in 12 secondi da 0 a 200 km/ora. La carrozzeria è in fibra di carbonio montata sopra ad un telaio tubolare. Questa macchina sarà probabilmente fra alcuni anni tra le più preziose di tutti i tempi.

Dati tecnici: Lunghezza: 4,40 m. - Larghezza: 1,98 m. - Altezza: 1,13 m. - Velocità massima: 330 km/ora.

FERRARI F40 «LE MANS» Aus Anlaß des 40-jährigen Ferrari-Jubiläums 1987 wurde dieses Superauto entwickelt und in einer begrenzten Stückzahl von 400 Exemplaren gebaut. Es handelt sich hierbei um einen für den Straßenverkehr gebauten Rennwagen mit beeindruckenden Leistungen. Motor: 8 Zylinder V, mit 2936 cc aufgeladen durch 2 Turbokompressoren. Leistung: 478 PS bei 7000 U/m. Beschleunigung: in 12 sec auf 200 km/h. Die Karosserie besteht aus Kohlefaser, die auf einem Rohrrahmenchassis aufgebaut ist. Der «Le Mans» wird in wenigen Jahren zu den wertvollsten Autos aller Zeiten gehören.

Technische Daten: Länge: 4,40 m. - Breite: 1,98 m. - Höhe: 1,13 m. - Höchstgeschwindigkeit: 330 km/h.

FERRARI F-40 LE MANS In 1987 maakte Ferrari ter gelegenheid van het 40-jarig bestaan van het merk deze super sportwagen in een beperkte produktie van 400 stuks. Het is eigenlijk een racewagen die geschikt is voor gebruik op de weg met de volgende indrukwekkende technische eigenschappen: De motor is een V-8 met een inhoud van 2936 cc., uitgerust met 2 turbo-compressoren en met een vermogen van 478 pk bij 7000 omw./min. De acceleratie van 0-200 km./u. gaat in een tijd van 12 seconden. De wagen heeft een carrosserie van koolstofvezels en een buizenframe. Der verwachting is, dat de «Le Mans» binnen een paar jaar een van de kostbaarste auto's aller tijden zal zijn.

Technische gegevens: Lengte: 4,40 m. - Breedte: 1,98 m. - Max. snelheid: 330 km./u.

1987年義大利跑車廠法拉利為慶祝40週年，特別推出這種限量400部的車型。基本上這是一部公路上的賽車具有下列驚人的性能：

引擎：V型八缸，2936cc雙渦輪增壓器，7000轉速(rpm)時，產生478匹馬力。加速性：從0到時速200公里只需12秒。

車體是碳纖維製成，底盤基座是管狀結構，未來幾年內，「力猛」這部跑車將屬於永久最有價值的車種。

性能規格：車長：4.43M 車寬：1.98M 車高：1.13M 極速：時速330KM

FERRARI F-40 LE MANS 1987, at the occasion of the 40th anniversary of the sports car manufacturer Ferrari in Italy, this super car was produced in a limited quantity of 400 units. It is a basically race car to be used on the roads with impressive performance features: Engine: 8 cylinder V, with 2936 cc charged by 2 Turbo compressors. 478 HP at 7000 RPM. Acceleration: in 12 seconds to 200 km/h. The body is made of carbon-fibre, the basic chassis is a tubular frame. In a few years the «Le Mans» will be among the most valuable cars of all times.

Technical details: Length: 4,40 m. - Width: 1,98 m. - Height: 1,13 m. - Max. speed: 330 km/h.

FERRARI F40 «LE MANS» A l'occasion de son 40ème anniversaire, Ferrari a développé en 1987 une super-voiture construite à 400 exemplaires seulement. Il s'agit, en l'occurrence, d'une voiture de course construite pour la route. Elle présente les caractéristiques techniques suivantes: Moteur: 8 cylindres en V de 2.936 cc avec 2 turbocompresseurs. La puissance développée est de 478 CV à 7.000 tours/minute. Accélération: 200 km/h en 12 secondes. La carrosserie, en fibres de carbone, repose sur un châssis tubulaire. La F 40 «Le Mans» appartiendra à n'en pas douter d'ici quelques années, à la catégorie des voitures les plus recherchées et les plus chères.

Caractéristiques techniques: Longueur: 4,40 m. - Largeur: 1,98 m. - Hauteur: 1,13 m. - Vitesse maximale: 330 km/h.

FERRARI F-40 LE MANS 1987, con ocasión del 40 aniversario del fabricante de autos deportivos Ferrari en Italia, se produjo este super coche, en una cantidad limitada a 400 unidades. Es básicamente un coche de carreras, para ser utilizado en carreteras y que ofrece impresionantes prestaciones y características. Motor: 8 cilindros en V, con 2.936 cc. y cargado por 2 turbocompresores. 478 HP a 7.000 RPM. Aceleración: 200 km./h. en 12 segundos. La carrocería está hecha de fibra de carbono, el chasis básico es tubular. Dentro de pocos años, el «Le Mans» se encontrará entre los autos más valiosos de todos los tiempos.

Datos técnicos: Longitud: 4,40 m. - Anchura: 1,98 m. - Altura: 1,13 m. - Velocidad máxima: 330 km/h.

FERRARI F-40 LE MANS 1987, 40-vuosipäivän johdosta Italialainen urheilu-auto valmistaja Ferrari valmisti 400 kpl. rajoitetun erän näitä Super-autoja. Auto on lähinnä katukäyttöön tarkoitettu kilpa-auto mahtavalla suorituskyvyllä. Moottori: 8-cylinterinen V-kone, 2936 cm³ kahdella turba ahtimella. 478 hv/7000 RPM. Kiihtyvyys: 0-100 km/h 12 sek. Kori on valmistettu hiilikuidusta, alusta on putkirunko. Muutamien vuosien kuluttua «le Mans» kuuluu kaikkien aikojen arvokkaimpien autojen joukkoon.

Tekniset yksityiskohdat: Pituus: 4.43 m. - Leveys: 1.98 m. - Korkeus: 1.13 m. - Huippunopeus: 330 km/h.

ATTENZIONE - Consigli utili!

Prima di iniziare il montaggio, studiare attentamente il disegno. Staccare con molta cura i pezzi dalle stampe, usando un tagliabalsa oppure un paio di forbici e togliere con una piccola lima o con carta vetro fine eventuali sbavature. Mai staccare i pezzi con le mani. Montarli seguendo l'ordine della numerazione delle tavole. Eliminare dalla stampata il numero del pezzo appena montato, facendolo sopra una croce. Le frecce nere indicano i pezzi da incollare, le frecce bianche indicano i pezzi da montare senza colla. Usare solo colla per polistirolo. **A - B - C**.... Le lettere ai lati dei numeri indicano la stampata ove si trova il pezzo da montare. I pezzi sbarrati da una croce non sono da utilizzare.

ACHTUNG - Ein nützlicher Rat!

Vor der Montage die Zeichnung aufmerksam studieren. Die einzelnen Montageteile mit einem Messer oder einer Schere vom Spritzling sorgfältig entfernen. Eventuelle Grate werden mit einer Klinge oder feinem Schmirgelpapier beseitigt. Keinesfalls die Montageteile mit den Händen entfernen. Bei der Montage der Tafelnummerierung folgen. Pfeile zeigen die zu klebenden Teile während die weissen Pfeile die ohne Leim zu montierenden Teile anzeigen. Bitte nur Plastikklebstoff verwenden. **A - B - C**.... Die Buchstaben neben den Nummern zeigt, auf welchem Spritzling der zu montierende Teil zu finden ist. Die mit einem Kreuz markierten Teile sind nicht zu verwenden.

ATENCIÓN - Consejos útiles!

Estudiar las instrucciones cuidadosamente antes de comenzar el montaje. Separar las piezas de las bandejas con un cuchillo afilado o un par de tijeras, y retirar el exceso de plástico o rebada. No arrancar las piezas. Montar las piezas en orden numérico. Utilizar SOLAMENTE pegamento para plástico y en poca cantidad para evitar que se dane el modelo. Las flechas negras indican las piezas que se deben pegar juntas. Las flechas blancas indican las piezas que deben ensamblarse SIN usar pegamento. **A - B - C**.... Las letras indican en que bandeja se encuentran las piezas. Pintar las piezas pequeñas antes de separarlas de la bandeja. Retirar la pintura de los lugares por donde se deban pegar las piezas.

HUOMIO - Käytännöllisiä neuvoja

Tutki kokoonpano-ohjeita tarkkaan ennenkuin aloitat. Irroita osat askarteleveljeillä tai sakilla ja poista ylimääräiset jäljet esim. hiikkapperilla. Älä koskaan irroita osia väantämällä. Kokoa osat numero jär jestyksessä. Käytä vain muoviliimaa ja säästäväsesti hyvän työtiljan aikaansaamiseksi. Mustat nuolet merkitsevät saumojen liimausta. Valkoiset nuolet taas ettei liimaa käytetä. **A - B - C**.... Nämä kirjaimet osoittavat millä levylillä osat ovat. Ristillä merkityitä osia ei käytetä. Pienet osat kannattaa maalata ennen irrottamista. Muista poistaa maali tai kromausrilmauskohdistia.

組立前注意!

組立前請詳閱說明書。用鋒利刀子或剪刀由模型框中取出零件並修整多餘之塑膠殘部。請勿拔取零件。按號碼順序組合。只用極少量專用膠水以保損壞模型。黃色箭頭表示零件須黏合的單位。白色箭頭表示零件組合不必用膠。A - B - C 這組記號表示零件可在前一個模型框內找到。從模型取出小零件之前，先塗色。零件黏合部位要將塗色刮乾淨。

貼紙使用方法:

由整張貼紙中剪下所要的部份，然後浸入清水杯中約半分鐘，將貼紙放在模型上並把貼紙滑離底紙至適當位置，為使黏貼良好，可用一小塊清潔布壓下。

ATTENTION - Useful advice!

Study the instructions carefully prior to assembly. Remove parts from frame with a sharp knife or a pair of scissor and trim away excess plastic. Do not pull of parts. Assemble the parts in numerical sequence. Use plastic cement ONLY and use cement sparingly to avoid damaging the model. Black arrows indicate parts to be glued together. White arrows indicate that parts must be assembled WITHOUT using cement. **A - B - C**.... These letters indicate on which frame the parts will be found. Paint small parts before detaching them from frame. Remove paint-where parts are to be cemented. Crossed out parts must not be used.

ATTENTION - Conseils utiles!

Avant de commencer le montage, étudier attentivement le dessin. Détacher avec beaucoup de soin les morceaux des moules en usant un massicot ou bien un pair de ciseaux et couper avec une petite lame ou avec de papier de verre fin ébarbagés éventuels. Jamais détacher les morceaux avec les mains. Monter les en suivant l'ordre de la numération des tables. Eliminer de la moule le numéro de la pièce qui vient d'être montée, en le bifant avec une croix. Les flèches noires indiquent les pièces à coller, les flèches blanches indiquent les pièces à monter sans colle. Employer seulement de la colle pour polystyrol. **A - B - C**.... Les lettres aux côtés des numéros indiquent la moule où se trouve la pièces à monter. Les pièces marquées par une croix ne sont pas à utiliser.

OBS! Några goda råd.

Bestudera noggrant byggmodellerna innan man börjar bygga modellerna. Bred ut ritningarna och kontrollera att alla delarna finns med. Alla smådelar skall målas medan de sitter kvar i sin ram. Bryt aldrig av en del från ramen, skär alltid försiktigt med en hobbykniv. Ev grader avlägsnas enkelt med samma kniv. Vid hopsättningen gölj nummeranvisningen. Stryk efterhand numret på ritningen under monteringen. Svart pil betyder att delen skall limmas, vita pilar att delen kan monteras utan lim. Använd endast lim avsett för polystyren. **A - B - C**.... Bokstäverna visa på vilken ram man finner delen. Överkursade delar skall ej användas.

OPGELET - Belangrijke bemerkingen!

Bestudeer zorgvuldig het montageplan voor het bouwen. Breek nooit onderdelen van het kader. Maak ze los met een scherp mes of kleine nagelant. Verwijder daarna al het overtollige plastic en pas de delen uitvoers te lijmen. Gebruik allen lijm voor plastic modellen. Werk zorgvuldig en spaarzaam, teveel lijm zal uw model beschadigen. Zwarte pijlen duiden de te lijmen delen aan. Witte pijlen verwijzen naar bewegende delen welke niet mogen worden gelijmd. **A - B - C**.... Deze letters geven de kaders aan waarin de onderdelen zich bevinden. Schilder de kleine onderdelen voor ze van het kader te snijden. Verwijder de verf van de te lijmen oppervlakten.

くみだて前の注意

くみだてにはいる前に、よく説明書を見て、全体のくみだてを頭に入れておいてください。部品を切り離す時は、もぎとらないで、ニッパーやナイフを使って慎重に行なってください。くみだては番号順に進めてください。接着剤はプラスチックモデル専用のもを使用し、少しずつつけるようにしましょう。黒い矢印は接着する所です。白い矢印は接着剤を使わずにくみだてる所です。A B C はそれぞれの部品グループを示します。塗料は必ずプラスチックモデル用塗料を使用し、小さな部品はランナーにつけたまま塗装するのが便利です。接着面は塗装をはがしておいてください。

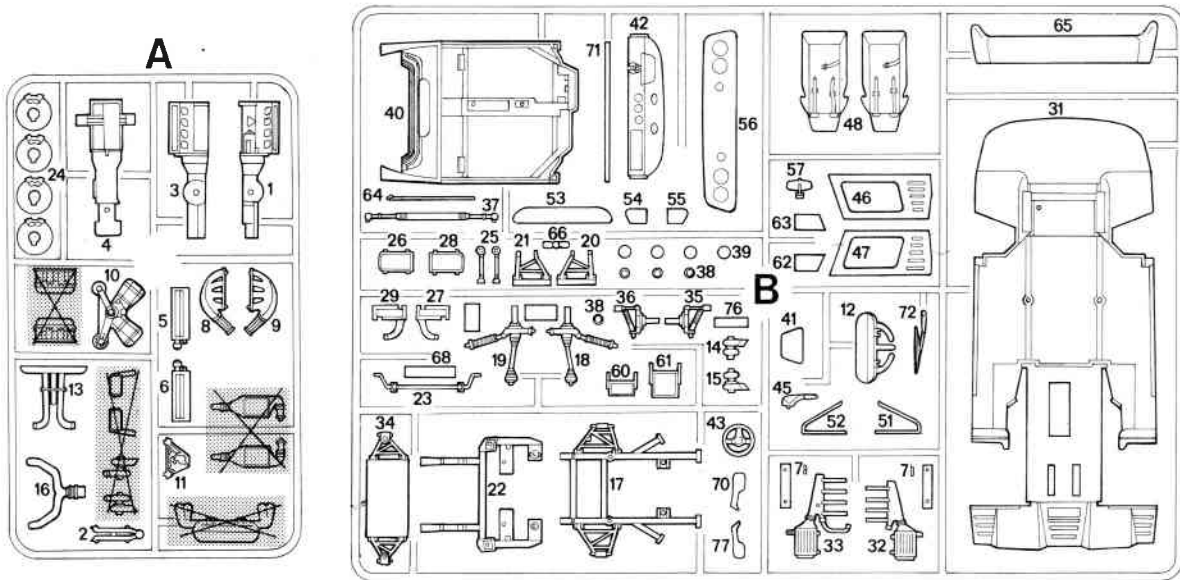

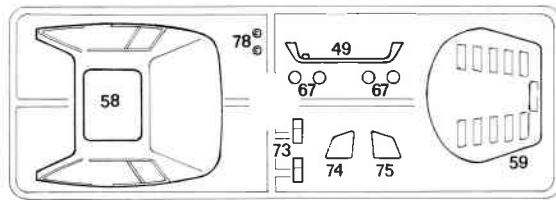
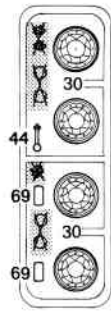
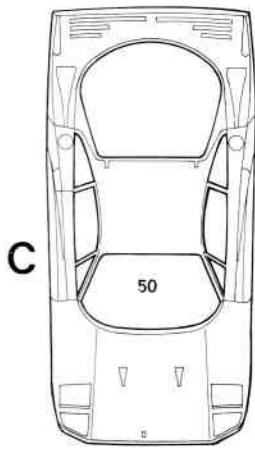

Leggenda colori I numeri si riferiscono all'assortimento colori TESTOR-ITALERI «MODEL MASTER».
Painting instruction The indicated colour numbers refer to the TESTOR-ITALERI «MODEL MASTER» part number.
Bemalungshinweise Die angegebenen Farbnrnummern beziehen sich auf die TESTOR-ITALERI «MODEL MASTER» Modellbaufarben.
Mode d'utilisation de la peinture Les références indiquées concernent les peintures TESTOR-ITALERI «MODEL MASTER».

A

2719
Italian Red
Ferrarirot (G)
Rosso "Ferrari" (L)
Rouge Ferrari (B)

B

1510
Blue
Blau (G)
Blu Mediterraneo (L)
Bleu (B)

C

2721
Classic Black
Schwarz Classic (G)
Nero Classico (L)
Noir Classique (B)

D

2714
German Silver Met.
Silbergrau Met.
Argento "Porsche" Met.
Argent Métal Allemand

E

1785
Rust
Rost
Ruggine
Rouille

F

1744
Gold
Gold
Oro
Or

G

1527
Orange
Orange (G)
Arancio (L)
Orange (B)

H

2735
Black Chrome Trim
Schwarzchrom
Nero Guarnizioni
Noir Chrome

I

2720
Classic White
Weiss Classic (G)
Bianco Classico (L)
Blanc Classique (B)

L

1781
Aluminium
Aluminium
Alluminio
Aluminium

1 1•10

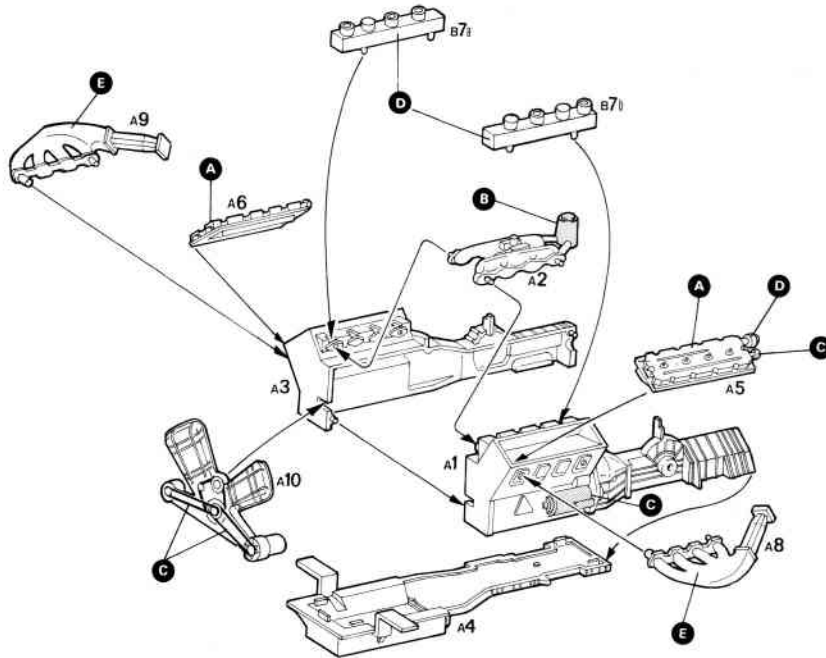

2 11•21

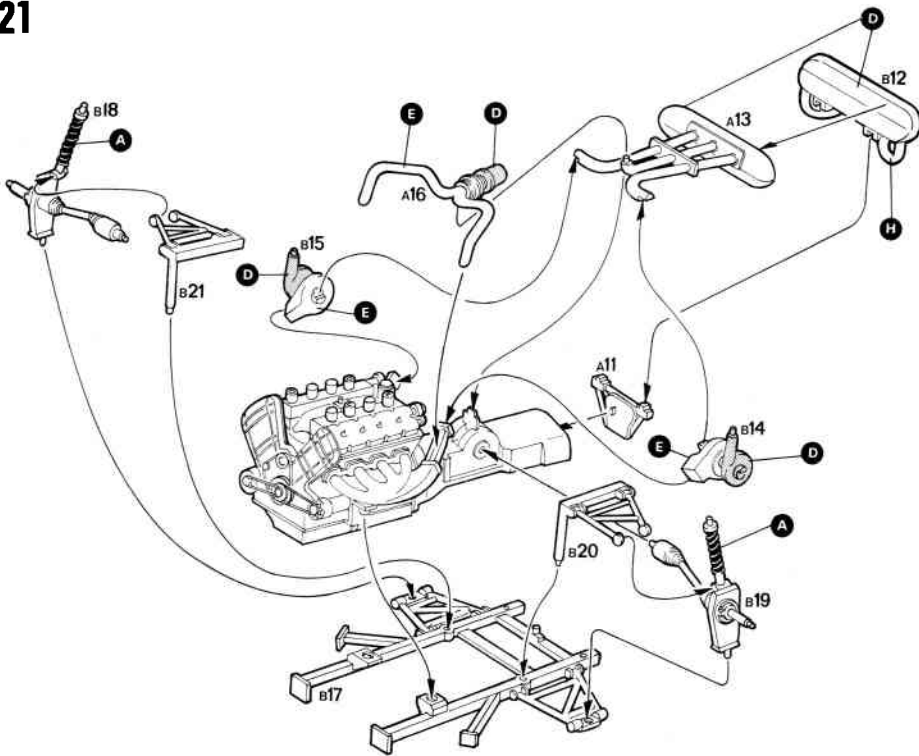

3 22•29

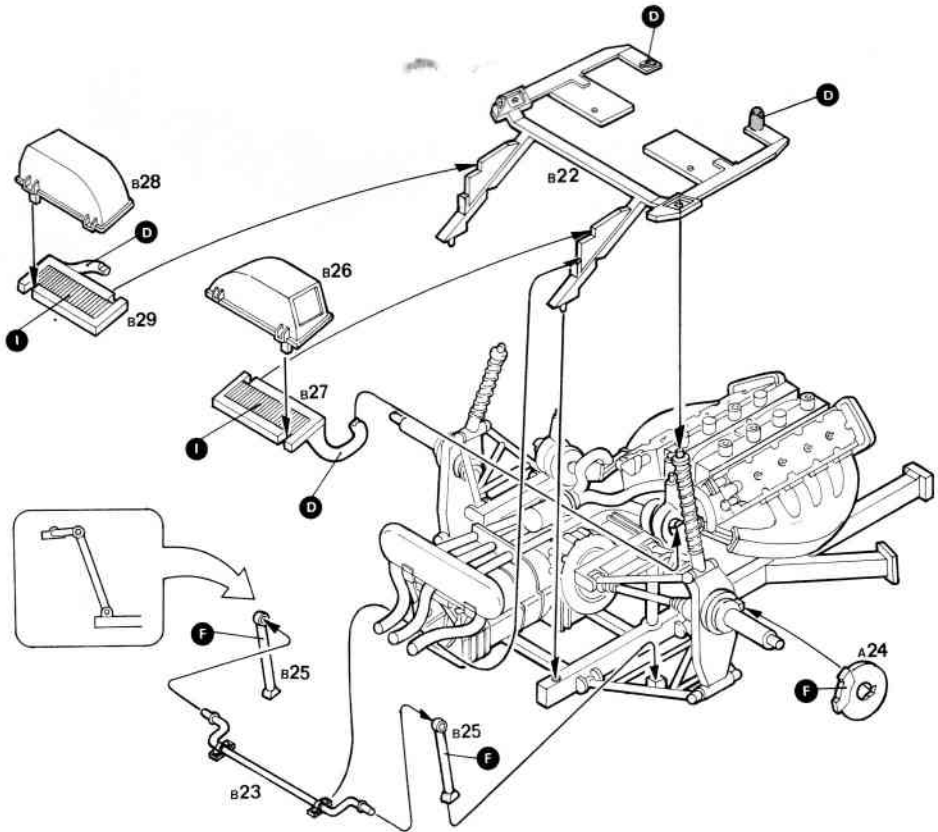

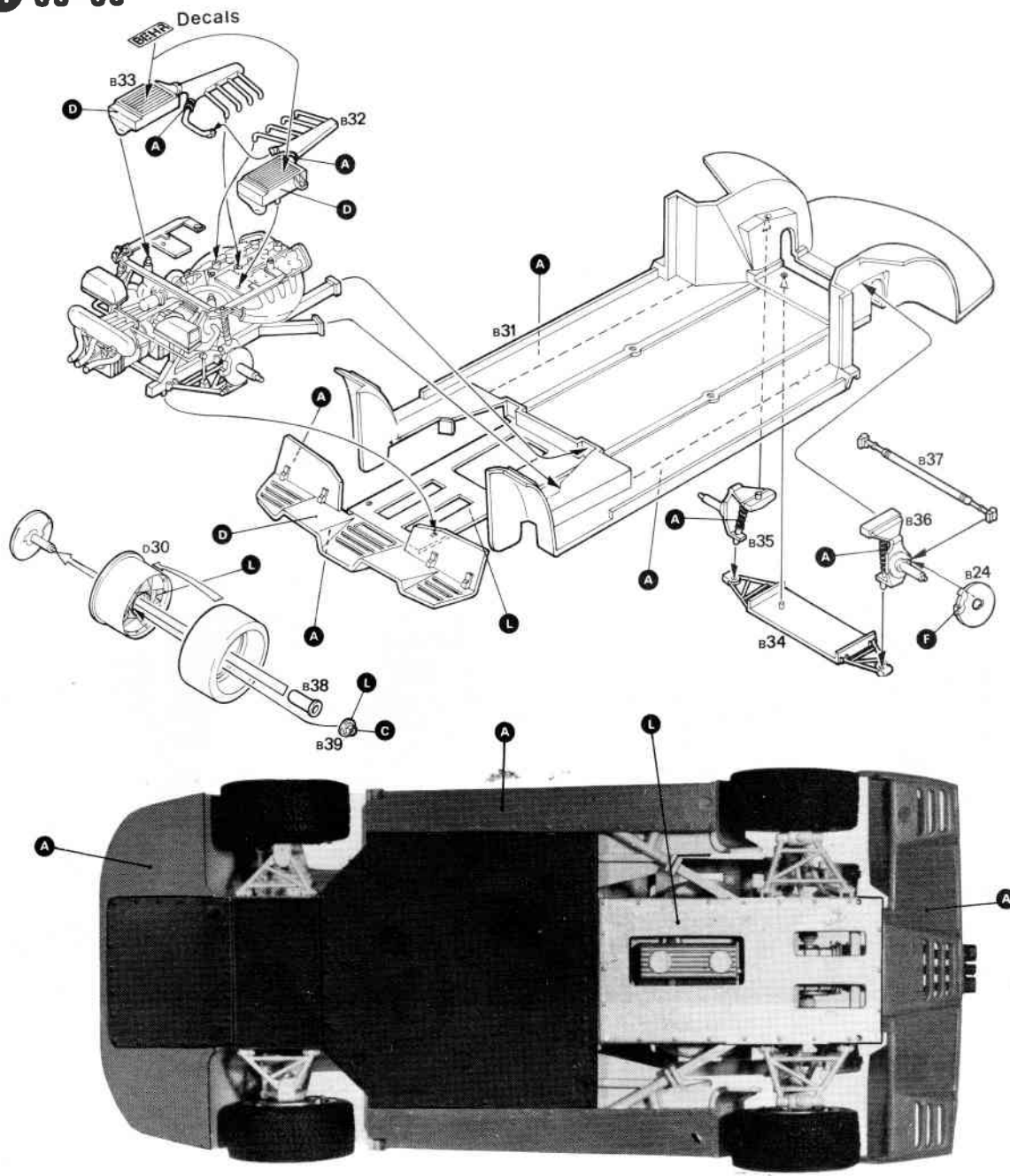

Istruzioni per l'applicazione delle decalcomanie. Ritagliare le decalcomanie occorrenti dal foglio, immergerle in un bicchiere d'acqua pulita per circa 1/2 minuto, metterle in posizione sul modello e farle scivolare dalla carta: per una migliore aderenza comprimerle con una pezzuola pulita.

Directions for applying the decals: Cut the required decals out of the sheet; dip them into a glass of clean water for about 1/2 minute; position the decals on the kit, letting them slide from the paper. For a better adhesion, press them by means of a clean rag.

Anweisungen für Abziehbilder-Anbringung: Die benötigten Abziehbilder vom Blatt abschneiden, in ein Glas reines Wasser für etwa 1/2 Minute eintauchen, auf das Modell legen und dann vom Papierbogen abnehmen. Um eine bessere Haftung zu erzielen, die Abziehbilder mit einem reinen Tuch andrücken.

Instruction pour l'application des décalcomanies. Couper les décalcomanies choisies et les plonger environ trente secondes dans un peu d'eau propre. Les placer sur le modèle en les faisant glisser de leur feuille et presser avec un morceau de chiffon pour éliminer les bulles d'air.



Istrucciones Para la aplicación de las calcomanías: cortar las requeridas, sumergirlas en un recipiente de agua limpia durante 1/2 minuto, colocar las calcomanías sobre el modelo, haciéndolas deslizar sobre el papel. Para una mejor adherencia, presionarlas con un trapo limpio.

Transfers: Knip het benodigde deel uit, dempel het ca. 1/2 minuut onder water, houdt het transfer tegen het model en schuif het vanaf het papier op zijn plaats. Met een schoon doekje aandrücken.

På sättning av decaler: Klipp ut den decal som skall användas och doppa den i ett glas vatten under en 1/2-minut. Sätt decalen på plats på modellen och låt den sakta glida av pappret. För att den skall sitta ordentligt, tryck till med en torr duk.

デカール使用法 台紙から、それぞれのマークを切り取ります。ぬるま湯に20秒くらいつけて、引き上げます。マークをすべらすようにして台紙からとり、指定の位置にはってください。やわらかな布でマーク上を押して気泡を取ってください。マーク面には、かわくまで手をふれないでください。

5 40•49

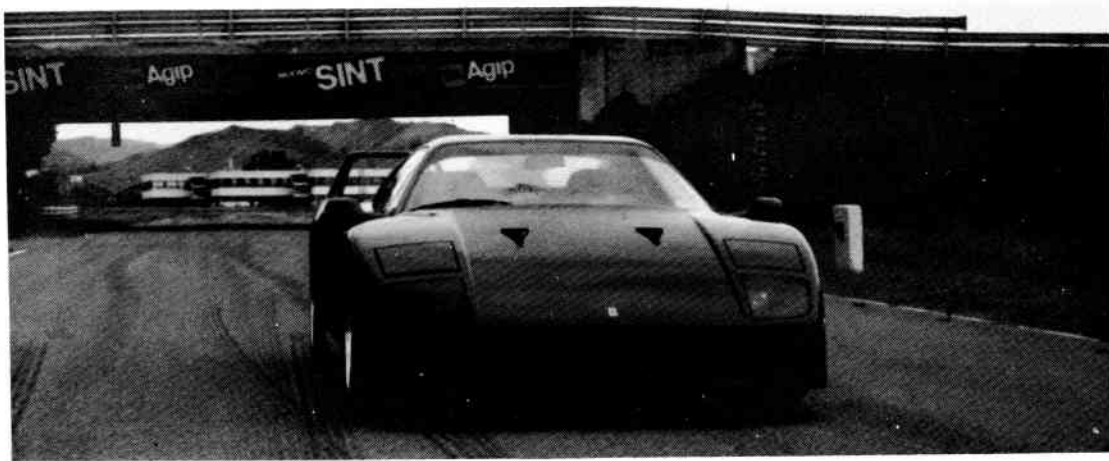
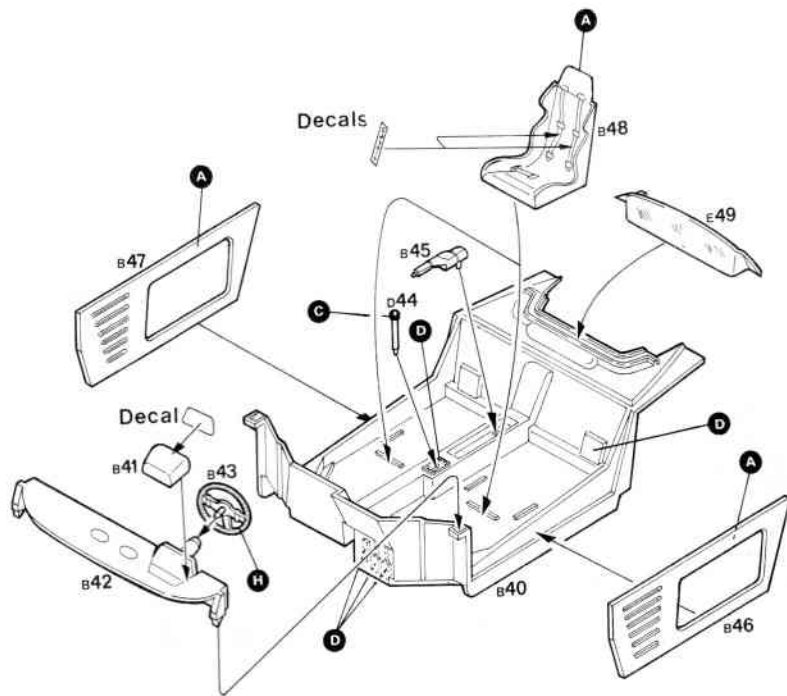

6 50•59

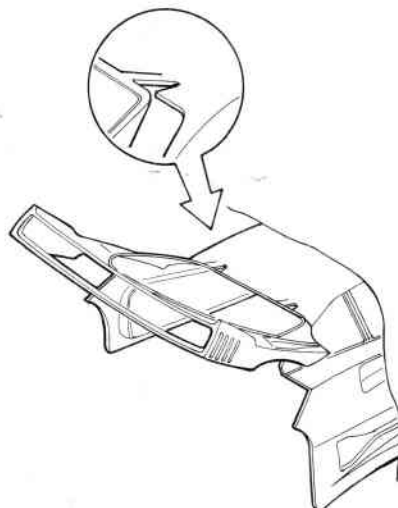
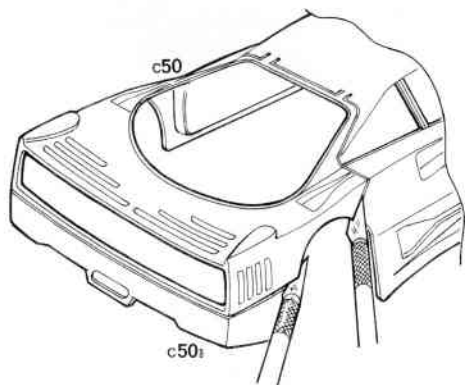

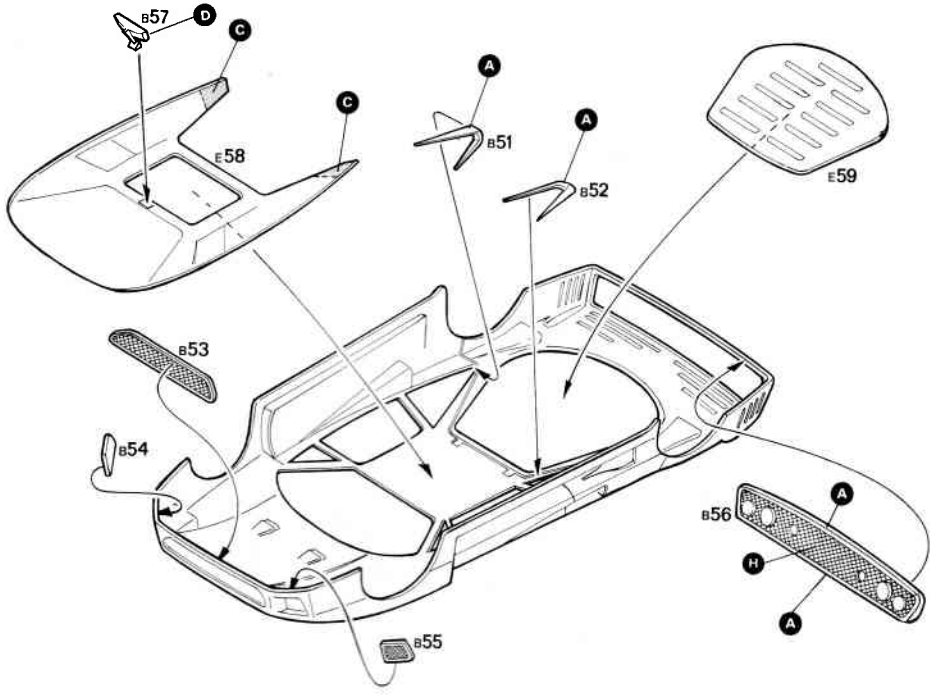

7 60•64

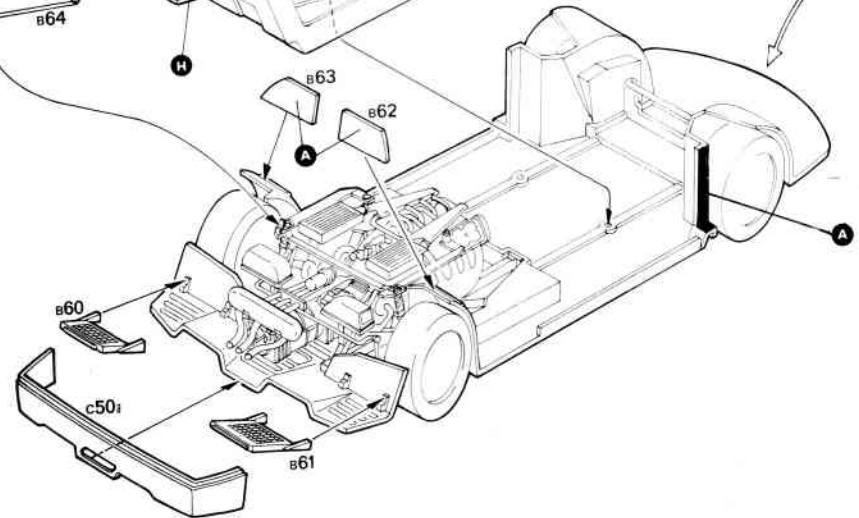
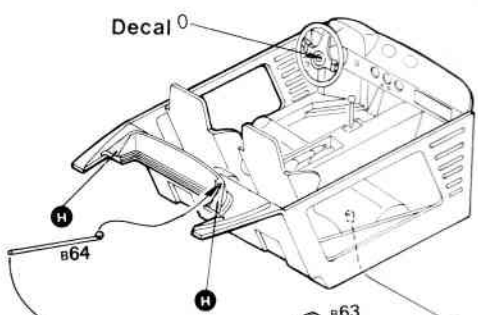
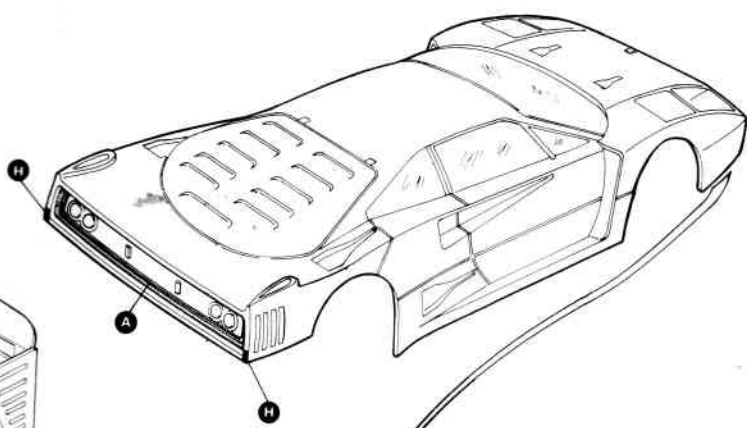

8 65-70

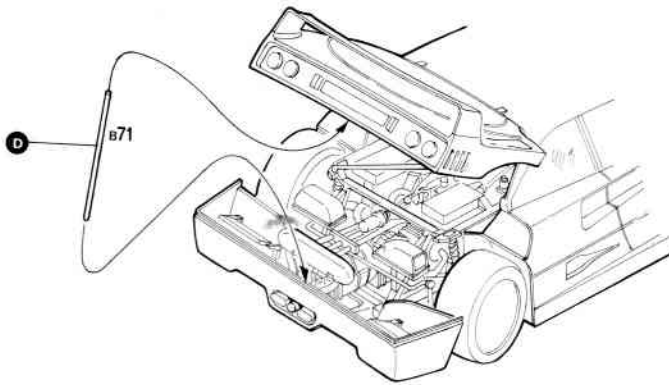
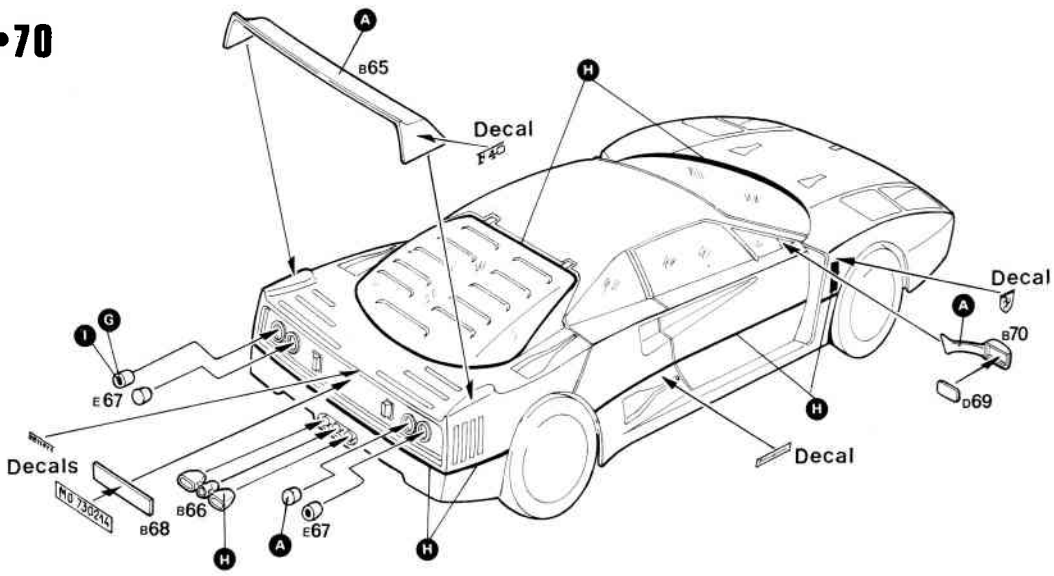

9 71-78

